



UNIUNEA EUROPEANĂ
Fondul Social European



GUVERNUL ROMÂNIEI
Ministerul Dezvoltării Regionale și
Administrației Publice



INOVAȚIE ÎN ADMINISTRAȚIE



Instrumente Structurale
2007-2013

Proiect

“Cresterea capacitatii de management printr-o mai buna comunicare in cadrul Comitetului Judetean pentru Situatii de Urgenta” cod 22693

Beneficiar

CJ Timis

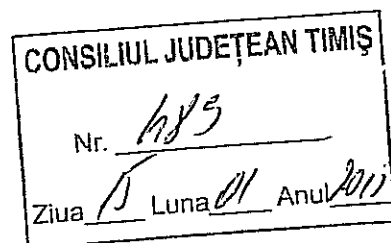

**RAPORT DE ANALIZA A PROCEDURILOR DE COMUNICARE SI FLUXURI DE DATE
IN CAZUL SITUATIILOR DE URGENTA**

Program

“Servicii de elaborare programe de training pentru preventie si interventie in situatii de urgenta, servicii de studii si analiza si achizitie de software specific”



Consiliul Județean Timiș

[Signature]
Pentru conformitate
cu originalul

[Signature]

Cuprins

1	Prezentarea domeniului abordat	3
1.1	Sistemul National de Management al Situațiilor de Urgență.....	3
2	Comunicarea publică în cadrul Sistemul National de Management al Situațiilor de Urgență	11
2.1	Tipurile de activități pentru informare publică.....	15
2.2	Canale și instrumente de informare publică:.....	15
3	Analiza situației în județul Timis	16
3.1	Problematika riscurilor în județul Timis.....	16
3.2	Comitetul Județean pentru Situații de Urgență.....	17
3.3	Atribuții specifice membrilor CJSU	18
4	Comunicare publică	18
4.1	Identificarea relațiilor existente în domeniul abordat.....	25
4.2	Proceduri privind comunicarea existente în cadrul CJSU Timis.....	27
4.2.1	Procedura Privind comunicarea publică la nivel județean în situații de urgență.....	28
4.2.2	Procedura privind elaborarea și înaintarea referatelor, ordinii de zi, convocarea membrilor C.J.S.U.....	31
4.3	Canalele de comunicații utilizate	36
4.4	Structura de date furnizată de instituții către ISU	37
5	Concluzii, recomandări și propuneri	38
5.1	Utilizarea noilor tehnologii în comunicarea de criză.....	40
5.1.1	Poșta electronică	40
5.1.2	Instant Messenger	41
5.1.3	Blogging-ul/Site-ul instituției	41

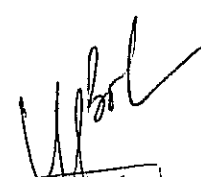

Consiliul Județean Timiș

Pentru conformitate
cu originalul

I Prezentarea domeniului abordat

I.1 Sistemul Național de Management al Situațiilor de Urgență

Întemeiat juridic între 2004-2005, Sistemul Național de Management al Situațiilor de Urgență reprezintă structura instituțională care gestionează situațiile de urgență. Acest sistem este constituit sub forma unei rețele de organisme, organe și structuri abilitate în managementul situațiilor de urgență.

Sistemul Național de Management al Situațiilor de Urgență este reglementat de Ordonanța de urgență a Guvernului nr. 21/2004, aprobată cu modificări și completări de Legea nr.15/2005 modificată și completată cu: OU nr.1/2014 privind unele măsuri în domeniul managementului situațiilor de urgență, O.U.G Nr.89/2014 pentru modificarea și completarea unor acte normative în domeniul managementului situațiilor de urgență și al apărării împotriva incendiilor, Hotărârea Guvernului României nr. 94/2014 privind organizarea și funcționarea Comitetului Național pentru Situații de Urgență Speciale(CNSUS). Acesta este format din structuri cu activitate permanentă și structuri cu activitate temporară.

Articolul 1 stabilește: ART. 1 (1) Sistemul Național de Management al Situațiilor de urgență, denumit în continuare Sistem Național, se înființează, se organizează și funcționează pentru prevenirea și gestionarea situațiilor de urgență, asigurarea și coordonarea resurselor umane, materiale, financiare și de altă natură necesare restabilirii stării de normalitate.

(2) Sistemul Național este organizat de autoritățile administrației publice și se compune dintr-o rețea de organisme, organe și structuri abilitate în managementul situațiilor de urgență, constituite pe niveluri sau domenii de competență, care dispune de infrastructură și de resursele necesare pentru îndeplinirea atribuțiilor prevăzute în prezenta ordonanță de urgență.

În baza acestei legi de întemeiere, Sistemul Național pentru Managementul Situațiilor de Urgență este compus din: Comitete pentru situații de urgență, Inspectoratul General pentru Situații de Urgență, Serviciile Publice Comunitare profesionale pentru situațiile de urgență, Centre operative pentru situații de urgență cu activitate permanentă și temporară, Comandantul acțiunii și Servicii de urgență voluntare.



Consiliul Județean Timiș

Pentru conformitate
cu originalul



UNIUNEA EUROPEANĂ
Fondul Social European



GUVERNUL ROMÂNIEI
Ministerul Dezvoltării Regionale și
Administrației Publice



INOVATIE ÎN ADMINISTRATIE



Instrumente Structurale
2007-2013

Definit de actul normativ mai sus menționat, Sistemul Național de Management al Situațiilor de
Dintre aceste elemente structurale, de importanță vitală pentru managementul situației, atât din
punct de vedere al consecințelor cât și al comunicării, vor fi structurile cu responsabilități pe
diferite nivele.

NIVEL CENTRAL:

- Comitetele pentru situații de urgență sunt organisme inter-instituționale de sprijin al managementului, asigurat de către conducătorii acestora. Acestea se vor organiza și funcționa la nivel central și la nivel local.
- Urmare a apariției ordonanței 1/2004, HG 121/2014, HG 94/2014 la nivel național se constituie și funcționează Comitetul Național pentru Intemperii și Calamități (CNIC) și Comitetul Național pentru Situații Speciale de Urgență (CNSSU).

CNIC se compune din:

- a) președinte: viceprim-ministru, ministrul dezvoltării regionale și administrației publice;
- b) vicepreședinte: secretarul de stat, șef al Departamentului pentru Situații de Urgență din Ministerul Afacerilor Interne;
- c) membri: miniștri, miniștri delegați și conducătorii instituțiilor publice centrale prevăzute cu funcții de sprijin;
- d) consultanți: câte 2 specialiști, ținând cont de funcțiile de sprijin pe care le asigură ministerele și instituțiile publice centrale prevăzute cu funcții de sprijin

CNSSU se compune din:

- a) președinte: viceprim-ministru pentru securitate națională;
- b) vicepreședinte: ministrul afacerilor interne;
- c) membri: miniștri și conducătorii instituțiilor publice centrale prevăzute cu funcții de sprijin
- Ordonanța de urgență nr.1/2014 aduce modificări și elementelor sistemului național astfel:
 - Comitete pentru situații de urgență;



Consiliul Județean Timiș

Pentru conformitate
cu originalul

- Inspectoratul General pentru Situații de Urgență;
- Servicii de urgență comunitare și private profesionale și servicii de urgență voluntare;
- Centre operaționale;
- Centre operative cu activitate permanentă și temporară și centre de coordonare și conducere a intervenției;
- Comandantul acțiunii.

○ Diagrama privind sistemul de management al situațiilor de urgență, cu completările aduse de O.U.G Nr.89/2014 pentru modificarea și completarea unor acte normative în domeniul managementului situațiilor de urgență și al apărării împotriva incendiilor, :

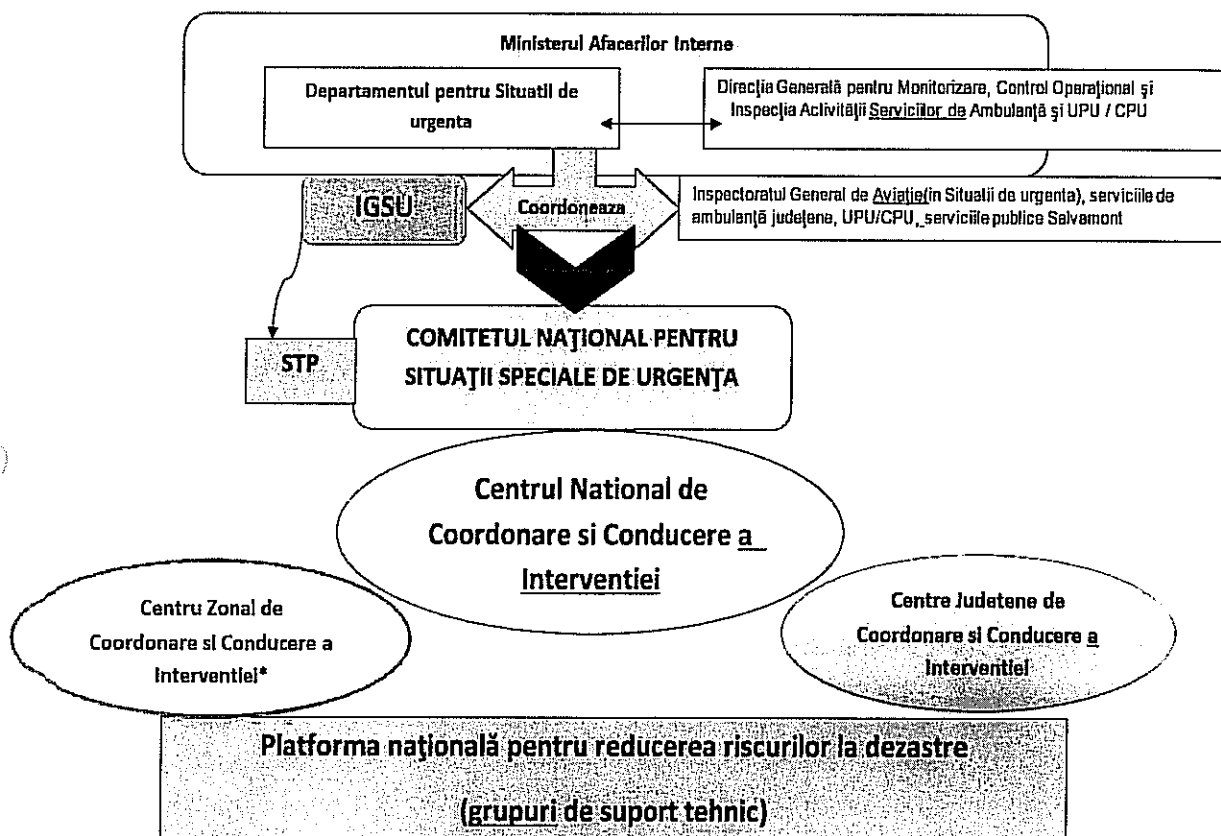

Consiliul Județean Timiș

[Handwritten signature]
Pentru conformitate
cu originalul



UNIUNEA EUROPEANĂ
Fondul Social European



GUVERNUL ROMÂNIEI
Ministerul Dezvoltării Regionale și
Administrației Publice

PODCA
INOVATIE ÎN ADMINISTRATIE



Instrumente Structurale
2007-2013

- Comitetele ministeriale și ale altor instituții publice pentru situații de urgență – compuse din persoane cu putere de decizie, experți și specialiști din aparatul propriu, sunt constituite și funcționează sub conducerea miniștrilor, respectiv a conducătorilor instituțiilor publice centrale.

NIVEL LOCAL:

Comitetul Municipiului București pentru Situații de Urgență (CMBSU) – din care fac parte prefectul Capitalei, președintele al CMBSU, primarul general, primarii de sectoare, șefi de servicii publice deconcentrate, descentralizate și de gospodărie comună, manageri ai unor instituții, regiilor autonome și societăți comerciale care îndeplinesc funcții de sprijin în gestionarea situațiilor de urgență, precum și manageri ai agenților economici care, prin specificul activității, constituie factori de risc potențiali. Comitetul se constituie sub îndrumarea prefectului;

Comitetele județene pentru situații de urgență – formate din: prefect, președintele CJJSU, președintele consiliului județean, șefi de servicii deconcentrate, descentralizate și de gospodărie comună și alți manageri ai unor instituții și societăți comerciale de interes județean care îndeplinesc funcții de sprijin în gestionarea situațiilor de urgență, precum și manageri ai agenților economici care, prin specificul activității, constituie factori de risc. Comitetul județean se constituie, la ordinul prefectului.

Comitetele locale pentru situații de urgență – la nivelul municipiilor, orașelor, sectoarelor municipiului București și al comunelor – președinte: primarul localității, membri: viceprimarul, secretarul comunei, orașului sau municipiului, după caz și reprezentanți ai serviciilor publice și ai principalelor instituții și agenți economici din unitatea administrativ-teritorială respectivă, precum și manageri sau conducători ai agenților economici, filialelor, sucursalelor ori punctelor de lucru locale, care, prin specificul activității, constituie factori de risc. Comitetul se constituie prin dispoziția primarului și cu avizul prefectului.

STRUCTURA OPERAȚIONALĂ DE MANAGEMENT

La nivel central

Inspectoratul General pentru Situații de Urgență (IGSU) – organ de specialitate al Ministerului Afacerilor Interne, asigură coordonarea unitară și permanentă a activităților de prevenire și gestionare a situațiilor de urgență. Prin Centrul Operațional Național asigură secretariatul tehnic permanent al Comitetului Național pentru Intemperii și Calamități și coordonarea unitară a



Consiliul Județean Timiș

Pentru conformitate
cu originalul



UNIUNEA EUROPEANĂ
Fondul Social European



GUVERNUL ROMÂNIEI
Ministerul Dezvoltării Regionale și
Administrației Publice



Instrumente Structurale
2007-2013

intervențiilor pentru Comitetul Național pentru Situații Speciale de Urgență și îndeplinește funcțiile de monitorizare, evaluare, înștiințare, prealarmare, alertare și coordonare tehnică operațională la nivel național a structurilor cu atribuții în managementul situațiilor de urgență;

Pentru coordonarea și conducerea acțiunilor pe timpul apariției situațiilor de urgență, la nivel central se activează Centrul Național de Coordonare și Conducere al Intervenției, structură destinată sprijinului deciziei, structură care se activează la dispoziția Șefului Departamentului pentru Situații de Urgență (MAI) și care încorporează specialiști și experți, reprezentanți ai structurilor centrale prezente în cadrul CNCI/CNSSU

Centre operative cu activitate permanentă și temporară – la nivelul ministerelor, al altor instituții publice centrale cu atribuții și funcții complexe în gestionarea situațiilor de urgență – îndeplinind aceleași funcții ca și IGSU, în domeniile de competență ale ministerelor și instituțiilor publice centrale la nivelul cărora funcționează.

La nivel local:

Serviciile profesionale de urgență, funcționând ca Inspectorate Județene, respectiv al Municipiului București – organe de specialitate din cadrul Ministerului Afacerilor Interne, asigură la nivel județean și al municipiului București coordonarea unitară și permanentă a activităților de prevenire și gestionare a situațiilor de urgență. Prin centrele operaționale asigură secretariatul tehnic permanent al Comitetului Județean, respectiv al Municipiului București și îndeplinește funcțiile de monitorizare, evaluare, înștiințare, prealarmare, alertare și coordonare tehnică operațională a situațiilor de urgență la nivelul județului/municipiului București;

La nivelul Municipiului București și al județelor, la apariția unei situații de urgență se activează Centrul Municipiului București de Coordonare și Conducere a Intervenției (CMBCCI), respectiv Centrul județean de coordonare și conducere a intervenției (CJCCI), destinată pentru sprijinului deciziei Comitetului Municipiului București pentru Situații de Urgență/comitetului județean pentru situații de urgență. CJCCI este activat la propunerea inspectorului șef al inspectoratului Municipiului București pentru Situații de Urgență/al inspectoratului județean pentru situații de urgență, cu aprobarea prefectului. CMBCCI/CJCCI este structura care încorporează specialiști și experți, reprezentanți ai structurilor prezente în cadrul CMBSU/CJSU.



Consiliul Județean Timiș

[Signature]
 Pentru conformitate
 cu originalul

În principiu CNCCI/CMBCCI/CJCCI vor avea de îndeplinit următoarele misiuni:

- elaborează concepția și planurile de acțiune ale structurilor prevăzute să intervină;
- elaborează documentele de conducere și coordonare a acțiunilor de intervenție;
- evaluează necesarul de forțe și mijloace pentru îndeplinirea misiunilor ce revin în competența inspectoratului general/județean și structurilor subordonate și coordonează activitățile de planificare a misiunilor ce revin în responsabilitatea acestora;
- gestionează fluxul informațional cu structurile de coordonare și conducere aparținând componentelor Sistemului Național de Management al Situațiilor de Urgență (la nivel național, județean și local);
- asigură informarea conducerii M.A.I. sau inspectoratului general, după caz, cu privire la activitățile desfășurate în cadrul procesului de planificare și desfășurare a intervenției;
- asigură informarea populației privind evoluția situației și măsurile luate în sprijinul înlăturării efectelor situației de urgență.

Centre operative cu activitate temporară – constituite la declararea stării de alertă sau când situația o impune la nivelul municipiilor, orașelor și comunelor; pe timp de normalitate sunt asigurate de către persoane anume desemnate din cadrul aparatului propriu al autorităților respective;

Celule de urgență – constituite pe timpul situațiilor de urgență la nivelul societăților comerciale periclitate sau afectate, care conlucrează cu structurile Sistemului Național.

Cadru legislativ general

- OUG Nr.1 din 29.01.2014 privind unele măsuri în domeniul managementului situațiilor de urgență, precum și pentru modificarea și completarea Ordonanței de urgență a Guvernului nr. 21/2004 privind Sistemul Național de Management al Situațiilor de Urgență. PUBLICAT ÎN MONITORUL OFICIAL NR. 88 din 04 februarie 2014
- Hotărârea nr. 121/2014 privind organizarea, funcționarea și componența Comitetului național pentru intemperii și calamități. Publicat în Monitorul Oficial, Partea I nr. 171 din 10.03.2014.



Consiliul Județean Timiș

Penru conformitate
cu originalul



- O.U.G Nr.89/2014 pentru modificarea și completarea unor acte normative în domeniul managementului situațiilor de urgență și al apărării împotriva incendiilor,
- Hotărârea nr. 94/2014 privind organizarea, funcționarea și componența Comitetului național pentru situații speciale de urgență. Publicat în Monitorul Oficial, Partea I nr. 121 din 18.02.2014 modificata prin HGR 1151/2014 .
- Ordinul IGSU din anul 2013 privind regulile de comunicare în situații de urgență
- Ordinul Nr.89 din 18.06.2013, privind aprobarea Regulamentului de planificare, organizare, pregătire și desfășurare a activității de prevenire a situațiilor de urgență executate de Inspectoratul General pentru Situații de Urgență și structurile subordonate,
- H.G.R. nr.1490 din 09.09.2004 pentru aprobarea Regulamentului de organizare și funcționare și a organigramei Inspectoratului General pentru Situații de Urgență, cu modificările și completările ulterioare: H.G.R. nr.1.514/2005, H.G. R. nr.1.648/2006, H.G.R. nr.1.249/2008, H.G.R. nr.1.446/2009 și H.G.R. nr.1.163/2010, HGR 464/2014
- Legea nr. 307 din 12.07.2006 privind Apărarea împotriva incendiilor, modificată cu O.U.G. nr. 70 din 14 iunie 2009 pentru modificarea și completarea unor acte normative privind taxe și tarife cu caracter nefiscal,
- Legea nr. 481 din 08.11.2004 privind protecția civilă, cu modificările și completările ulterioare (Legea nr. 212/2006, Legea nr. 241/2007 și O.U.G. 70/2009),
- O.U.G. nr. 34 din 19 martie 2008 - privind organizarea și funcționarea Sistemului național unic pentru apeluri de urgență publicată în M. Of. nr. 246 din 28 martie 2008, aprobată prin Legea nr. 160/2008
- HOTĂRÂRE Nr. 741 din 9 iulie 2008- pentru aprobarea Regulamentului privind gestionarea situațiilor de urgență generate de producerea unui accident de aviație civilă, precum și pentru modificarea Hotărârii Guvernului nr. 74/1991 privind înființarea Regiei autonome "Administrația română a serviciilor de trafic aerian" - ROMATSA



Consiliul Județean Timiș

[Signature]
Pentru conformitate
cu originalul



UNIUNEA EUROPEANĂ
Fondul Social European



GUVERNUL ROMÂNIEI
Ministerul Dezvoltării Regionale și
Administrației Publice



INOVAȚIE ÎN ADMINISTRAȚIE



Instrumente Structurale
2007-2013

- ORDIN Nr. 132 din 29 ianuarie 2007 - pentru aprobarea Metodologiei de elaborare a Planului de analiză și acoperire a riscurilor și a Structurii-cadru a Planului de analiză și acoperire a riscurilor
- ORDIN Nr. 551/1475 din 8 august 2006 - pentru aprobarea Regulamentului privind monitorizarea și gestionarea riscurilor cauzate de căderile de grindină și secetă severă, a Regulamentului privind gestionarea situațiilor de urgență în domeniul fitosanitar - invazii ale agenților de dăunare și contaminarea culturilor agricole cu produse de uz fitosanitar și a Regulamentului privind gestionarea situațiilor de urgență ca urmare a incendiilor de pădure
- ORDIN Nr. 823/1427 din 15 august 2006 - pentru aprobarea procedurilor de codificare a atenționărilor și avertizărilor meteorologice și a avertizărilor și alertelor hidrologice
- ORDIN Nr. 1134 din 13 ianuarie 2006 - pentru aprobarea Regulamentului privind planificarea, pregătirea, organizarea, desfășurarea și conducerea acțiunilor de intervenție ale serviciilor de urgență profesionale
- ORDIN Nr. 1184 din 6 februarie 2006 - pentru aprobarea Normelor privind organizarea și asigurarea activității de evacuare în situații de urgență
- ORDIN Nr. 1259 din 10 aprilie 2006 - pentru aprobarea Normelor privind organizarea și asigurarea activității de înștiințare, avertizare, prealarmare și alarmare în situații de protecție civilă
- ORDIN Nr. 1494 din 7 noiembrie 2006 - pentru aprobarea Normelor tehnice privind organizarea și funcționarea taberelor pentru sinistrați în situații de urgență
- HOTARÂRE Nr. 1489 din 9 septembrie 2004,
- HOTARÂRE Nr. 1491 din 9 septembrie 2004,
- HOTARÂRE Nr. 1492 din 9 septembrie 2004,
- HOTARÂRE Nr. 259 din 31 martie 2005,
- Hotărâre nr. 547 din 09/06/2005,



Consiliul Județean Timiș

Val Bănuț
Pentru conformitate
cu originalul



UNIUNEA EUROPEANĂ
Fondul Social European



GUVERNUL ROMÂNIEI
Ministerul Dezvoltării Regionale și
Administrației Publice

PODCA
INOVAȚIE ÎN ADMINISTRAȚIE



Instrumente Structurale
2007-2013

- Hotărâre nr. 1514 din 29/11/2005
- ORDONANTA Nr. 88 din 30 august 2001
- LEGE Nr. 363 din 7 iunie 2002
- Hotărâre de Guvern 1648 din 30 august 2006
- LEGE Nr. 329 din 8 iulie 2004,
- Ordin nr. 1134 din 13/01/2006, ORDIN Nr. 370 din 28 septembrie 2004,
- ORDONANTA DE URGENTA Nr. 21 din 15 aprilie 2004,
- ORDIN Nr. 360 din 14 septembrie 2004, ORDIN Nr. 1184 din 6 februarie 2006
- Regulament din 12/05/2005,
- ORDIN nr. 164 din 01/03/2007, ORDIN nr. 160 din 23/02/2007,
- HOTARARE nr. 160 din 4/02/2007,
- Ordin nr. 163 din 28/02/2007, ORDIN nr. 158 din 22/02/2007, ORDIN nr. 132 din 29/01/2007, ORDIN nr. 130 din 25/01/2007, ORDIN Nr. 88 din 14 iunie 2001, ORDIN Nr. 108 din 1 august 2001, ORDIN Nr. 138 din 5 septembrie 2001, ORDIN Nr. 373 din 12 august 2002, ORDIN Nr. 542 din 8 aprilie 2003, ORDIN Nr. 47/1203/509 din 21 iulie 2003, ORDIN nr. 106 din 09/01/2007, H.G.R. nr. 1739 din 06/12/2006,

2 Comunicarea publica in cadrul Sistemul National de Management al Situatiiilor de Urgenta

Problematika elementelor de comunicare in ceea ce priveste situatiile de urgenta implica diferentierea tematicii in functie de scopul propus. Astfel, se disting doua tipuri de situatii: comunicarea publica definita de preventie si educarea populatiei, pe de o parte si comunicarea publica in situatii de urgenta, iar alta in ce priveste comunicarea operativa a structurilor implicate in interventiile in situatii de urgenta.

i. Comunicarea publica

- Educatia si preventia
- Comunicarea in situatii de urgenta



Consiliul Județean Timiș

Pentru conformitate
cu originalul

ii. Comunicarea operativa

- Intra-institutionala
- Inter-institutionala

Documentul care fundamenteaza pe larg structura unei acțiuni de management al comunicării în situații de urgență este Hotărârea nr. 548/2008 privind aprobarea Strategiei naționale de comunicare și informare publică pentru situații de urgență. Mentionam ca acest act normativ se refera doar la comunicarea publica si nu reglementeaza domeniul comunicarii în situații de urgență dintre structurile implicate la nivel central sau local

Dupa cum subliniaza si documentul mentionat „Analiza instituțională a structurii Sistemului Național de Management al Situațiilor de Urgență, având ca scop identificarea nevoilor de comunicare a autorităților publice implicate, a reliefat următoarele aspecte ca fiind strict necesare:

- abordarea instituțională a comunicării în timpul situațiilor de urgență;
- informarea populației.

Subsecvent, se stipuleaza schema de organizare a Centrul de comunicare și informare publică - schema de organizare a Centrului de comunicare și informare publică , precum si atribuțiile personalului implicat:

› Structura:

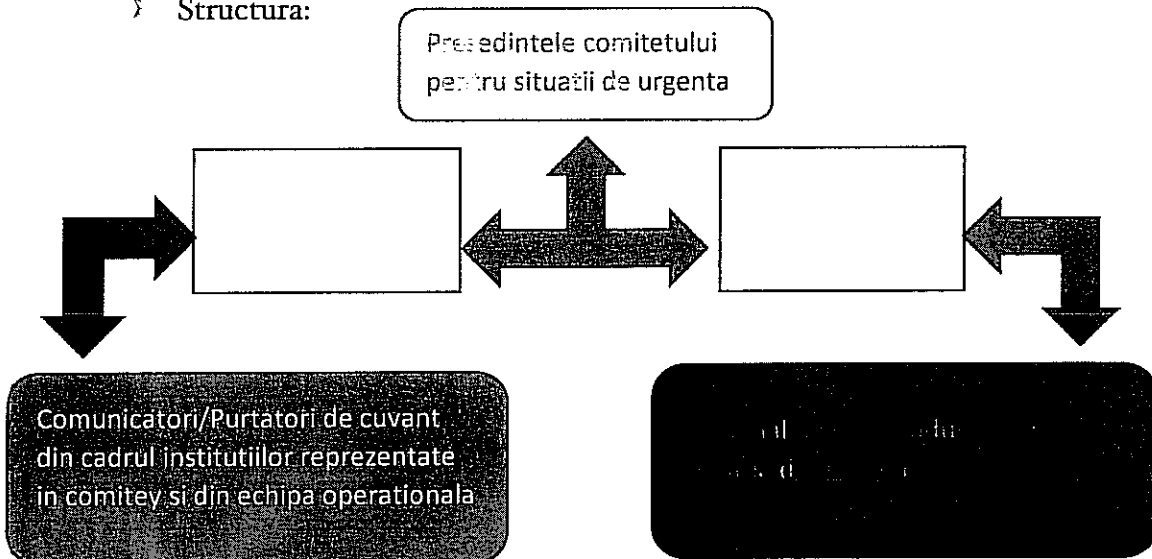

Consiliul Județean Timiș

[Signature]
Pentru conformitate
cu originalul



Atributii

- Ofițerul de informare publică și personalul de sprijin Ofițerul de informare publică este coordonatorul echipei de sprijin.
- Ofițerul devine manager și direct responsabil pentru activitatea centrului și a voluntarilor solicitați pentru funcțiile de sprijin, cum ar fi operatori telefonici, asistenți administrativi și ofițeri de presă. Personalul de sprijin trebuie să respecte instrucțiunile ofițerului de informare publică.

Stabilirea purtătorului de cuvânt În cadrul primei ședințe, comitetul pentru situații de urgență numește un purtător de cuvânt și un înlocuitor al acestuia. Purtătorul de cuvânt trebuie ales luându-se în considerare o serie de factori, cum ar fi eficiența dovedită până atunci, gradul de familiarizare

cu tipul de informație care trebuie furnizată în asemenea situații, experiența în comunicarea cu mass-media, carismă, instruirea sau experiența anterioară în domeniul situațiilor de urgență.

Purtătorul de cuvânt trebuie să aibă experiență și abilități de comunicare, astfel încât să fie respectat de membrii comitetului pentru situații de urgență.

Odată stabilite aceste persoane, toți membrii comitetului pentru situații de urgență și ai instituțiilor implicate trebuie să respecte recomandările purtătorului de cuvânt în ceea ce privește comunicarea publică în situații de urgență. Acesta nu va fi contrazis în fața presei. Purtătorul de cuvânt trebuie să participe la ședințele comitetului pentru situații de urgență, să urmărească procesul de luare a deciziilor și să beneficieze de sprijinul membrilor acestuia în îndeplinirea atribuțiilor sale. Toate părțile implicate trebuie să îi înlesnească accesul la informațiile de care dispun și să îl sprijine pe toată durata situației de urgență.

Responsabilitățile purtătorului de cuvânt

Purtătorul de cuvânt este responsabil cu elaborarea și prezentarea mesajelor în numele comitetului pentru situații de urgență și cu asigurarea informării în timp util atât a mass-mediei, cât și a populației. Purtătorul de cuvânt este principala persoană de contact pentru mass-media și, în același timp, "vocea" comitetului pentru situații de urgență în cadrul conferințelor de presă și în interviurile media. Odată desemnat, purtătorul de cuvânt va coopera cu purtătorii de cuvânt/personalul responsabil cu comunicarea din toate instituțiile reprezentate în comitetul pentru situații de urgență sau implicate în orice fel în situația de urgență.

Purtătorul de cuvânt se va asigura că următoarele reguli vor fi respectate:

- toți comunicatorii primesc același mesaj în timp util;
- informația este distribuită la nivelul tuturor instituțiilor implicate;
- purtătorii de cuvânt din fiecare instituție implicată vor furniza mass-mediei doar informațiile aflate în domeniul lor de competență.



Consiliul Județean Timiș

[Signature]
Pentru conformitate
cu originalul



UNIUNEA EUROPEANĂ
Fondul Social European



GUVERNUL ROMÂNIEI
Ministerul Dezvoltării Regionale și
Administrației Publice



INOVAȚIE ÎN ADMINISTRATIE



Instrumente Structurale
2007-2013

În cazul în care instituțiile nu au un purtător de cuvânt, aceste reguli vor fi respectate de conducătorii instituțiilor sau de persoanele delegate să comunice cu mass-media.

Solicitările de informații care nu vizează domeniul de responsabilitate al unei anumite instituții trebuie transmise de purtătorul de cuvânt al instituției respective către purtătorul de cuvânt al instituției responsabile sau specializate în domeniu ori către persoana desemnată să ofere date despre acel sector. Dacă acest lucru nu este posibil, trebuie notate datele de contact ale jurnalistului, iar după aflarea informației solicitate jurnalistul va fi contactat pentru a i se oferi răspunsul la întrebare. În timpul situației de urgență toți ceilalți purtători de cuvânt din cadrul instituțiilor implicate sunt obligați să respecte instrucțiunile și recomandările purtătorului de cuvânt și să dețină o listă actualizată cu numele și datele de contact ale celorlalți purtători de cuvânt din instituțiile publice/ministere. Atunci când purtătorul de cuvânt nu este disponibil, înlocuitorul desemnat preia atribuțiile și responsabilitățile acestuia.

Purtătorul de cuvânt și purtătorii de mesaj

Purtătorul de cuvânt este subordonat președintelui comitetului pentru situații de urgență. Acesta face parte din echipa de comunicare, colaborând permanent cu ofițerul de informare publică, fiind direct responsabil de conținutul și calitatea informațiilor făcute publice.

Purtătorii de mesaj

În contextul acesta nu trebuie neglijați purtătorii de mesaj, persoane din diferite niveluri ale ierarhiei Sistemului Național de Management al Situațiilor de Urgență. Când mass-media contactează aceste structuri pentru a afla informații, purtătorul de mesaj răspunde solicitărilor, câștigând credibilitate. Printr-o selecție atentă a celor care vorbesc și a aspectelor abordate se asigură "legitimitatea mesajului". Actul normativ specifică „aspectele-cheie” care trebuie menționate în cadrul comunicărilor, acestea fiind distincte pentru fiecare tip de situație ce survine: inundații, alunecări de teren, cutremure, accidente tehnologice, avarii la construcții hidrotehnice, epidemii sau pandemii, canicula.

Pentru situațiile comune, în afara producerii de evenimente generatoare de situații de urgență, activitatea de comunicare cu publicul se va axa pe:



Consiliul Județean Timiș

Pentru conformitate
cu originalul



2.1 Tipurile de activități pentru informare publică

Informarea publică se poate realiza prin desfășurarea următoarelor tipuri de activități:

- consultări publice;
- dezbateri publice privind planurile de apărare și contribuția comunității la aplicarea lor;
- exerciții și aplicații pe tipuri de risc și particularități de zonă;
- exerciții/aplicații integrate - servicii profesionale de urgență, populație și mass-media;
- exerciții integrate - copii și comunitate;
- campanii la nivel național și local, de informare/conștientizare a populației;
- campanii de informare publică desfășurate prin intermediul presei centrale și locale.

2.2 Canale și instrumente de informare publică:

- Comunicarea directă: din ușă în ușă, întâlniri tematice în cadrul comunității;
- Televiziune prin cablu, televiziuni naționale, televiziuni locale, în principiu orice spațiu destinat dezbaterilor - emisiuni și interviuri cu specialiști, lideri de opinie, constructori, reprezentanții autorităților publice sau lideri politici;
- Internet și publicații pentru informare și consultare, forumuri de dezbateri;
- Evenimente: târguri și expoziții;
- Comunicare indirectă: afișe și panouri publicitare plasate în locuri publice și pe mijloacele de transport în comun;
- Radio: preponderent pentru urgențe;
- Ziare și reviste: campanii de informare derulate prin intermediul presei centrale și locale;
- Operatorii de telefonie mobilă care au acoperire la nivel național,
- Operatorii naționali în domeniul serviciilor poștale, în special în zonele rurale
- în care utilizarea altor canale sau instrumente de comunicare nu este posibilă;
- Sistemul de învățământ.



Consiliul Județean Timiș

Pentru conformitate
cu originalul

3 Analiza situației în județul Timiș

3.1 Problematica riscurilor în județul Timiș

La nivelul județului Timiș se constată existența premizelor producerii de situații de urgență cauzate de întreaga paletă de cauze: naturale, tehnologice sau biologice. În privința amenințărilor naturale prevalează riscurile frecvente de inundații în bazinele hidrografice Barzava și Timiș, a seismelor de mică adâncime, caracteristice zonei seismice Banat. Riscurile tehnologice sunt induse de importanța economică regională a municipiului Timișoara, implicând deopotrivă transporturile auto, feroviare, fluviale și aeriene și rețelele de transport critice. Riscurile biologice sunt potentate de existența unor importanți operatori economici specializați în creșterea animalelor, dar și de lipsa obstacolelor geografice în ce privește migrația animalelor sălbatice sau de statutul de aeroport internațional al Aeroportului „Traian Vuia”. De asemenea nu pot fi neglijate riscurile de factură socială sau cele în ce privește muniția neexplodată din timpul celui de-al doilea război mondial.

În acest sens, documentul de importanță majoră în abordarea riscurilor la nivel județean este **Planul de Analiză și Acoperire a Riscurilor Teritoriale din Județul Timiș (P.A.A.R.)**, aprobat în data de 15.11.2013 de către Președintele Consiliului Județean Timiș, în cadrul Comitetului Județean pentru Situații de Urgență.

Documentul este actualizat și cuprinde în mod detaliat următoarele elemente, structurate în capitole și anexe:

- Prezentarea detaliată a structurii geografice, demografice și administrative a județului
- Analiză și acoperirea riscurilor, precum și logica acțiunilor și măsuri de prevenire
- Lista cu membrii CJSU și ai grupurilor de suport tehnic (incluzând fișe de evidență ale fiecărui membru în ce privește gestionarea riscurilor, resursele și modul de intervenție
- Datele de contact ale reprezentanților unităților teritoriale administrative de pe raza județului
- Multiple hărți de risc sau de hazard la nivelul județului
- Riscuri în proximitatea județului Timiș
- Evidențe cu obiectivele potențial a fi afectate, cu sistemele de avertizare sau mijloacele de transport și spațiile de cazare în caz de evacuare la nivelul județului
- Planificări ale exercițiilor de alarmare publică

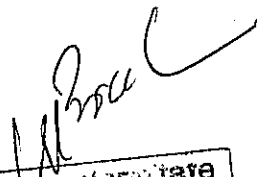

Consiliul Județean Timiș

Pentru conformitate
cu originalul

662



UNIUNEA EUROPEANĂ
Fondul Social European



GUVERNUL ROMÂNIEI
Ministerul Dezvoltării Regionale și
Administrației Publice

PODCA
INOVAȚIE ÎN ADMINISTRAȚIE



Instrumente Structurale
2007-2013

3.2 Comitetul Județean pentru Situații de Urgență

În conformitate cu dispozițiile legale, managementul prevenirii și gestionarea situațiilor de urgență revine Sistemului Național pentru situații de urgență, iar prin acesta, la nivel județean, Comitetului Județean pentru Situații de Urgență al județului Timiș. În vederea îndeplinirii atribuțiilor ce-i revin CJSU Timiș conlucrează atât cu Comitetul național pentru Situații de Urgență, prin intermediul Inspectoratului General pentru Situații de urgență, prin Centrul Operațional Județean ce funcționează în cadrul Inspectoratului pentru Situații de Urgență „Banat”, cât și cu instituțiile deconcentrate la nivel local, cu unitățile administrativ teritoriale aflate pe raza județului și partenerii sociali și economici.

Comitetul Județean pentru Situații de Urgență al județului Timiș este constituit în baza OUG nr. 21/2004, dispunând ca structura distinctă în cadrul Inspectoratului Județean pentru Situații de Urgență „Banat” al județului Timiș de Centrul Operațional și Secretariatul Tehnic Permanent funcționale în sediul din strada Infratirii nr. 13 al ISU „Banat”, deopotrivă cu dispeceratul Sistemului național unic pentru apeluri de urgență (SNUAU) – 112.

C.J.S.U. Timiș funcționează sub conducerea prefectului județului Timiș și are în componență, conform prevederilor legale, „presedintele consiliului județean, șefi de servicii deconcentrate, descentralizate și de gospodărie comunală și alți manageri ai unor instituții și societăți comerciale de interes județean care îndeplinesc funcții de sprijin în gestionarea situațiilor de urgență, precum și manageri ai agenților economici care, prin specificul activității, constituie factori de risc potențial generatori de situații de urgență”. Detalierea numelor, funcțiilor, datelor de contact, atât ale instituțiilor pe care le reprezintă, ca și personale, se regăsesc în Planul județean de analiză și acoperire a riscurilor, fiind actualizată prin Anexa nr. 1 la Ordinul Prefectului nr. 252 din 04.04.2014. Totodată sunt actualizate și informațiile în ce privește membrii Grupurilor de sprijin pentru inundații, incendii, asistența medicală, evaluare pagube și comunicații.

După cum se specifică în OUG nr. 21/2004, colaborarea între structurile și instituțiile deconcentrate componente ale CJSU se realizează pe baza de protocoale de colaborare. De asemenea, în scopul gestionării situațiilor de urgență generate de inundații, fenomene meteorologice periculoase, accidente la construcții hidrotehnice, poluări accidentale pe cursurile de apă și poluări marine în zona costieră se utilizează Regulamentul aprobat prin Ordinul comun ministrului administrației și internelor și ministrului mediului și pădurilor 192/1422/din anul 2012. Regulamentul precizează conținutul planurilor de apărare pentru fiecare fenomen abordat în parte, incluzând nivelurile și modul de determinare a pragurilor de alarmare, precizând deopotrivă măsurile preventive, operative și post dezastru. De asemenea stabilește atribuțiile Comitetelor pentru situații de urgență, ale autorităților centrale și locale, ale instituțiilor deconcentrate și a



Consiliul Județean Timiș

Pentru conformitate
cu originalul

partenerilor sociali, persoane fizice sau juridice, precum și tipurile de informații și date ce trebuie comunicate în toate fazele de gestionare a situațiilor de urgență.

3.3 Atributii specifice membrilor CJSU

Atributiile ce revin CJSU sunt reglementate prin OUG nr 21/2004:

- ◦ informează Comitetul National, prin Inspectoratul General, privind stările potențial generatoare de situații de urgență și iminenta amenințării acestora;
- ◦ evaluează situațiile de urgență produse în unitățile administrativ-teritoriale,
- ◦ stabilesc măsuri și acțiuni specifice pentru gestionarea acestora și urmăresc îndeplinirea lor;
- ◦ declară, cu acordul ministrului administrației și internelor, starea de alertă la nivel județean sau în mai multe localități ale județului și propun instituirea stării de urgență;
- ◦ analizează și avizează planurile județene pentru asigurarea resurselor umane,
- ◦ materiale și financiare necesare gestionării situațiilor de urgență;
- ◦ informează Comitetul National și consiliul județean asupra activității desfășurate;
- ◦ îndeplinesc orice alte atribuții și sarcini stabilite de lege sau de Comitetul National

○ Detașierea acestor atribuții și nominalizarea funcțiilor de sprijin este realizată prin Hotărâre nr. 2288/2004 din 09/12/2004 pentru aprobarea repartizării principalelor funcții de sprijin pe care le asigură ministerele, celelalte organe centrale și organizațiile neguvernamentale privind prevenirea și gestionarea situațiilor de urgență.

4 Comunicare publica

Principalul mijloc de comunicare publica a aspectelor multiple legate de situațiile de urgență este site-ul Inspectoratului Județean pentru Situații de Urgență [URL - <http://www.isutimis.ro/>] în care se regăsesc, în prima pagină, informații diverse, de la buletine informative, anunțuri privind exercitiile și aplicațiile efectuate, analize și bilanțuri de activitate, mesaje de mulțumire, decizii administrative, etc fiind afișate în ordinea publicării celui mai recent articol. De asemenea, este disponibil documentul „Reguli de pregătire antiseismică, protecție, comportare și acțiune a populației în caz de cutremur”. Toate aceste informații sunt disponibile pentru vizualizare în format .pdf sau .doc

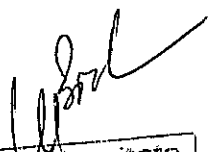

Consiliul Județean Timiș

Pentru conformitate
cu originalul

Tot in site-ul ISU Timis, in submeniul "Prevenire", "Informare preventivă" si "SVSU" (Servicii Voluntare pentru Situatii de Urgenta) sunt disponibile multiple informatii, cum ar fi:

Prevenire

- Serviciul Prevenire
 - Atribuții
 - Prestări de servicii în domeniul apărării împotriva incendiilor
 - Acte și documente de autoritate
- Avizare/Autorizare
 - Atribuții
 - Metodologia de elaborare a avizelor de securitate la incendiu și protecție civilă
 - Legislație specifică avizării și autorizării
- S.P.P.E.P.P.
 - PLAN PREGATIRE LOCALITATI 2014
 - PLAN PREGATIRE OP EC 2014
 - Ordin Prefect PLANIFICARE CURSURI CLUJ-NAPOCA
 - Atribuții
 - Obligațiile administratorului, conducătorului de unitate pe linie de situații de urgență
 - Obligațiile primarului consiliul local pe linie de situatie de urgenta
 - Educație preventivă copii și adulți
 - Materiale de informare preventivă și filme
 - Jocuri interactive
 - Cărți și jocuri pentru copii
 - Plan măsuri învățământ
 - Campania "O casă sigură, o viață în plus"
 - Ghiduri control pe linie de psi gospodării și apartamente
 - Reguli de prevenire și intervenție în caz de cutremur - Program

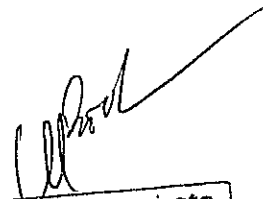

Consiliul Județean Timiș

Pentru conformitate
cu originalul

- Control, evaluare, pregătire SVSU SPSU
 - Ordinul prefectului județului Timiș privind evaluarea SVSU și SPSU nr. 423 din 8 mai 2008
 - Metodologia privind coordonarea, controlul, sprijinul și evaluarea de către Inspekția Județeană a I.S.U. Timiș a activităților de prevenire desfășurate de serviciile pentru situații de urgență organizate la nivelul județului Timiș
- Serviciile Voluntare pentru Situații de Urgență
 - Obligații ale SVSU și SPSU
 - Reorganizare Categoria I
 - Reorganizare Categoria III
 - Documente SVSU
 - Acte normative ce reglementează organizarea, funcționarea, încadrarea și dotarea serviciilor voluntare pentru situații de urgență
 - Pregătirea componentei preventive
 - Bibliografie SVSU
 - Legitimație de voluntar (model)
 - Aviz sector de competență SVSU
 - Planificarea activității SVSU
 - Grafic de control
 - Grafic de informare publică
 - Program de măsuri SVSU
 - Contract de voluntariat SVSU
 - Îndrumător de control la gospodăria
 - Registrul de evidență la pregătirea profesională
 - Fișă evaluare SVSU
- Măsuri specifice



Consiliul Județean Timiș

Pentru conformitate
cu originalul

- Campania de recoltare a cerealelor
- Gospodării
- Lăcașe de cult
- Sezon rece
- Sfaturi utile pentru cetateni
- Măsuri de prevenire a incendiilor la păduri
- Serviciile Private pentru Situații de Urgență
 - Documentele de organizare, desfășurare și conducere a activității serviciului privat pentru situații de urgență
 - Tematica SPSU
 - Organizare SPSU
- Concursuri: elevi, S.V.S.U. și S.P.S.U.
 - Regulament "Concursuri profesionale ale SVSU și SPSU"
 - Regulament concursuri SVSU și SPSU
 - Ordin 236 din 02.10.2012
 - Precizari Concursuri OMAI 08052014
 - O.I.G. Nr. 108 din 29.05.2014
 - Tematica și bibliografie - "Prietenii pompierilor"
 - Tematica și bibliografie - "Cu viața mea apar viața"
- Îndrumător pentru completarea raportului de intervenție
- Tematica de pregătire pentru unitățile de învățământ
- Pentru școli: obligațiile directorilor și modele planuri evacuare
 - Obligații și decizii directori din învățământ (arhivă .zip)
 - 2010.10.08 - Ziua Porților Deschise Ziua Dezastrelor
- C.E.A.P.P.



Consiliul Județean Timiș

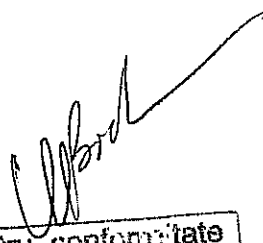

Pentru conformitate
cu originalul



UNIUNEA EUROPEANĂ
Fondul Social European



GUVERNUL ROMÂNIEI
Ministerul Dezvoltării Regionale și
Administrației Publice

PODCA
INOVATIE IN ADMINISTRATIE



Instrumente Structurale
2007-2013

Informare preventivă

- Site Informare Preventiva
- Sisteme de informare preventivă
 - Meteolarm Europe
 - European Forest Fire Information
- Materiale educative scoli
 - Protocol MAI MEC 2013
 - Instrucțiuni de alarmare în școli
 - Reguli de prevenire și intervenție în situații de urgență
 - Să învățăm să prevenim dezastrelor
 - Teme pentru clasele I-XII Reguli de prevenire și intervenție în caz de cutremur
 - Campania „O casă sigură, o viață în plus”
 - Regulament concurs de protecție civilă cu tema BUM
- Descărcare materiale
 - Precizări privind desfășurarea activității de informare preventivă (doc)
 - Reguli si masuri specifice in situatii de urgenta (zip)
 - 2011.04.08 Afis prevenirea incendiilor la fondul forestier 2011 (Publisher comprimat zip)
 - 2011.04.08 Afis prevenirea arderilor necontrolate 2011 (Publisher comprimat zip)
 - 2011.04.08 Campania o casa sigura o viata in plus Proiect 3 Mod de comportare in caz de inundatii (doc)
 - 2011.04.08 Masuri generale de prevenire a incendiilor pe timpul utilizarii focului deschis la arderea miristilor a vegetatiei uscate si resturilor vegetale (doc)
 - 2011.04.08 Masuri pentru primari in vederea prevenirii incendiilor premergator si pe timpul Sarbatorilor Pascale (doc)



Consiliul Județean Timiș

[Signature]
Pentru conformitate
cu originalul



UNIUNEA EUROPEANĂ
Fondul Social European



GUVERNUL ROMÂNIEI
Ministerul Dezvoltării Regionale și
Administrației Publice

PODCA
INOVATIE ÎN ADMINISTRATIE



Instrumente Structurale
2007-2013

- 2011.04.08 Masuri preventive si sanctiuni aplicabile pentru activitati specifice sezonului de primavara (doc)
- 2011.04.08 Recomandari pentru utilizarea GPL- butelii in apartamente (doc)
- 2011.04.08 Reguli de prevenire a incendiilor la biserici (doc)
- 24.05.2011 Centrul Regional Transfrontalier pentru Prevenirea Inundatiilor Giroc
- 2011.06.27 Recomandari preventive canicula (pdf)
- 2011.06.28 Masuri pentru primarii pe timpul perioadei caniculare (pdf)
- 2011.07.01 Foaie volanta Masuri de prevenire si stingere a incendiilor care trebuiesc respectate pe perioada secerisului (pdf)
- 2011.07.01 Masuri pentru primarii in vederea desfasurarii in conditii de siguranta a campaniei agricole de vara (pdf)
- 2011.07.04 Recomandari preventive si reguli pentru scaldat (pdf)
- Planificare anula exercitii de evacuare scoli model 2014.doc
- 2011.12.20 Afis prevenire incendii pe timpul sarbatorilor de iarna
- 2011.12.20 Buletin informativ privind masurile de prevenire a incendiilor pe timpul sarbatorilor de iarna
- 2011.12.20 Pliant prevenire a incendiilor pe perioada sarbatorilor de iarna pentru lacasurile de cult

- • Galerie media

SVSU

- Model de îndrumător și rapoarte de intervenție
- Intervenții ale SVSU
- Plan pregătire primării
 - Plan de pregătire situații de urgență (include raportul trimestrial)
- Carnet de control gospodării



Consiliul Județean Timiș

Pentru conformitate
cu originalul



- o **Încadrarea funcțiilor SVSU în primării**
 - o Adresă înaintare către primării
 - o Adresa secretar de stat MAI 7889 din 2010 (necesită Acroiba Reader)
 - o Adresa primării orase posturi SVSU (document Word)
 - o Adresa primării comune posturi SVSU (document Word)
- o **Descărcare materiale**
- o **Evidența cu paginile de site ale S.V.S.U și S.P.S.U**
- o **Informare**
 - o Ordin 236 din 02.10.2012
- o **Raport SVSU localitati SEMESTRUI I 2013**

Mentionam ca in sectiunea Informare Preventiva exista trimiteri catre site-uri externe, cum ar fi <http://informarepreventiva.ro/> (Site administrat de Inspectoratul General pentru Situatii de Urgenta - Inspectia de Prevenire - Analiza Riscuri si Strategii Preventive), <http://www.meteoalarm.eu/> (conditii meteorologice extreme asteptate in Europa) si <http://forest.jrc.ec.europa.eu/effis/> (The European Forest Fire Information System – sistem european de informare in cazul incendiilor de padure).

Prin eforturile ISU Timis este disponibila pe site si o galerie media, ce contine filmari de la diferitele activitati intreprinse de catre institutie. De asemenea, ISU Timis detine un canal video in site-ul youtube.com, in care sunt incluse materiale media avand ca sursa materialele produse de mass-media (televiziuni).

Dupa cum se poate constata, tematica informatiilor disponibile este diversa si consistenta, doar un numar foarte redus de documente sau submeniuri neputand fi accesate.

O alta sursa de informare poate fi regasita in site-ul Institutiei Prefectului , <http://www.prefecturatimis.ro/>, unde sunt disponibile pentru descarcare MANUALUL PRIMARULUI pentru situatii de urgenta – inundatii, PLANUL DE APARARE impotriva inundatiilor si STUDIU SITUATII DE RISC in limba romana si sarba. De asemenea, in arhiva Listei de comunicate a institutiei se pot regasi informatii mai vechi conexe tematicii situatiilor de urgenta si a riscurilor.



Consiliul Județean Timiș

Pentru conformitate
cu originalul



UNIUNEA EUROPEANĂ
Fondul Social European



GUVERNUL ROMÂNIEI
Ministerul Dezvoltării Regionale și
Administrației Publice



INOVATIE ÎN ADMINISTRATIE



Instrumente Structurale
2007-2013

4.1 Identificarea relațiilor existente pentru Comitetul Județean pentru Situații de urgență

Analiza la nivel de macroprocese, procese de lucru principale până la nivel de activități curente și proceduri utilizate în derularea acestor activități, în conformitate cu OUG 21/2004 a reliefat următoarea structură:

Informare și comunicare cu alte structuri

- Informează Comitetul Național și consiliul județean asupra activității desfășurate
- Informează Comitetul Național, privind stările potențial generatoare de situații de urgență și iminenta amenințării

Evaluare amenințări și declarare stări de alertă

- Evaluează situațiile de urgență produse în unitățile administrativ-teritoriale
- Stabilește măsuri și acțiuni specifice pentru gestionarea situațiilor de urgență
- Analizează și avizează planurile județene
- Analizează situația existentă și resursele disponibile
- Elaborează planurile județene în colaborare cu celelalte structuri implicate. Avizează planurile județene

Activitățile derivate, în baza atribuțiilor legale, sunt următoarele:

- Informare/comunicare C.N.S.U. prin intermediul I.G.S.U.
- Informare /comunicare Consiliu Județean
- Evaluează amenințările și iminenta a producerii situațiilor de urgență
- Identificare situații potențial generatoare de situații de urgență
- Colectează date de la membri C.J.S.U. și U.A.T. din județ
- Analizează situația existentă prin prisma datelor colectate
- Elaborează PAAR la nivel județean
- Avizează planurile de la nivel județean
- Utilizează resursele disponibile la nivelul Centrului Operațional



Consiliul Județean Timiș

[Signature]
Penru conformitate
cu originalul



UNIUNEA EUROPEANĂ
Fondul Social European



GUVERNUL ROMÂNIEI
Ministerul Dezvoltării Regionale și
Administrației Publice

PODCA
INOVAȚIE ÎN ADMINISTRAȚIE



Instrumente Structurale
2007-2013

• Informeaza populatia cu privire la activitatile de educare si prevenire
Dintre aceste activitati, contin elemente cheie de comunicare urmatoarele:

- Informare/comunicare C.N.S.U. prin intermediul I.G.S.U.
- Informare /comunicare Consiliu Judetean
- Identificare situatii potential generatoare de situatii de urgenta
- Colecteaza date de la membri C.J.S.U. si U.A.T. din judet
- Utilizeaza resursele disponibile la nivelul Centrului Operational
- Informeaza populatia cu privire la activitatile de educare si prevenire



Consiliul Județean Timiș

[Signature]
Pentru conformitate
cu originalul



UNIUNEA EUROPEANĂ
Fondul Social European



GUVERNUL ROMÂNIEI
Ministerul Dezvoltării Regionale și
Administrației Publice

PODCA
INOVAȚIE ÎN ADMINISTRAȚIE



Instrumente Structurale
2007-2013

4.2 Proceduri privind comunicarea existente în cadrul CJSU Timiș

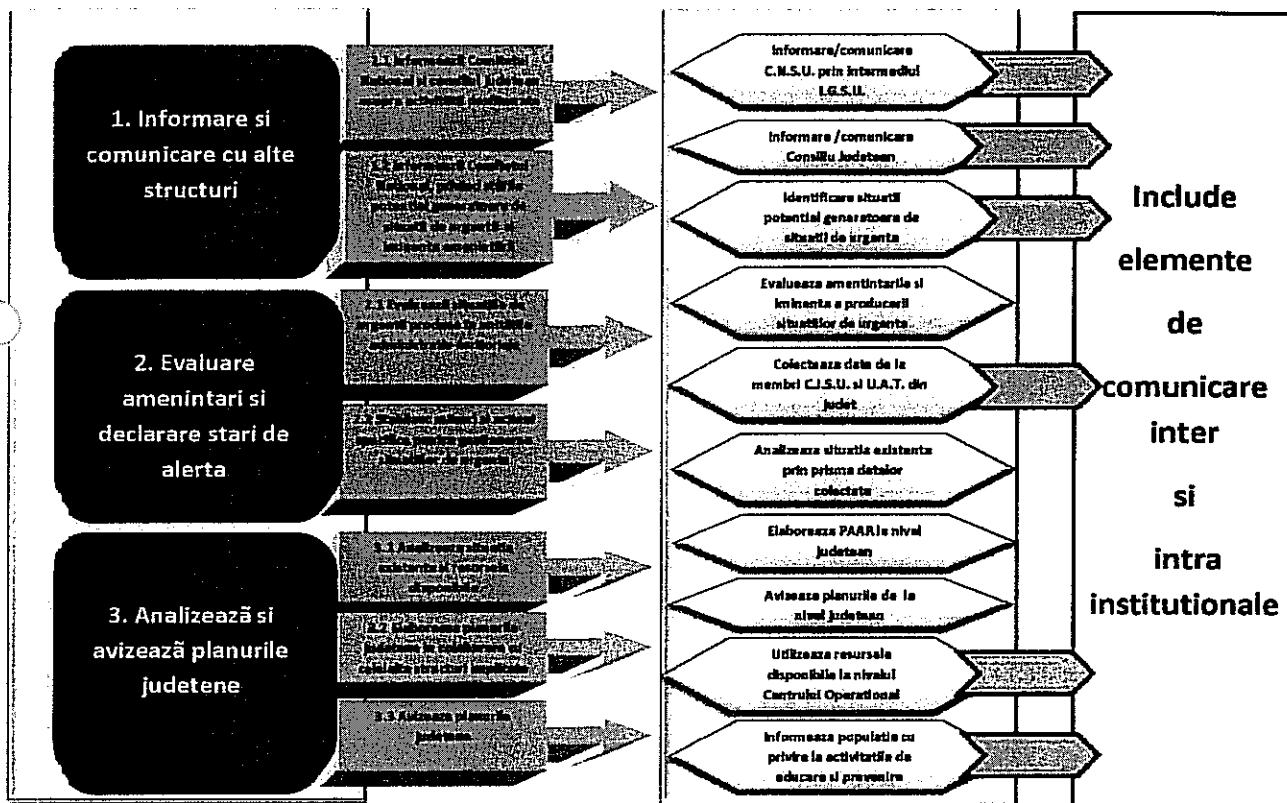

În cadrul CJSU Timiș au fost identificate două proceduri ce vizează în mod direct comunicarea publică sau comunicarea inter-operativă, acestea fiind detaliate în cele ce urmează.



Consiliul Județean Timiș

Cl. Bont
Pentru confirmare
cu originalul

4.2.1 Procedura Privind comunicarea publică la nivel județean în situații de urgență SCOP:

Scopul procedurii este organizarea comunicării publice în situații de urgență în vederea informării corecte și a transmiterii pe toate canalele media a unui mesaj unitar și preventiv.

DOMENIU:

Situații de urgență, cu caracter non-militar, care prin amploare și intensitate amenință viața și sănătatea oamenilor și animalelor, mediul înconjurător, valorile materiale și culturale importante, pentru restabilirea stării de normalitate fiind necesare adoptarea de măsuri și acțiuni urgente, locarea de resurse suplimentare și managementul unitar al mijloacelor și forțelor implicate.

- Procedura va fi difuzată membrilor CJSU și PCI, conform anexelor.
- Procedura va fi revizuită ori de câte ori se consideră necesar (când apar modificări organizatorice sau ale reglementărilor legale cu caracter general intern, etc.)
- Pe perioada absenței de la serviciu a persoanelor care utilizează prezenta procedură în vigoare, aplicarea acesteia se va realiza de înlocuitorii de drept ai acestor persoane.
- Procedura se aplică începând cu data de 16 decembrie 2013.

Documentul de procedura include următoarele anexe:

- I. Anexa 1 – Lista Membrii CJSU Timiș, efectiv total.
- II. Anexa 2 - Lista Membrii CJSU Timiș, în caz de inundații
- III. Anexa 3 - Lista Membrii CJSU Timiș, în caz de incendii, accidente, explozii
- IV. Anexa 4 - Lista Membrii CJSU Timiș, în caz de dezastre, epidemii, accidente chimice
- V. Anexa 5 - Lista Membrii CJSU Timiș, evaluarea pagubelor
- VI. Anexa 6 – Lista Membrii CJSU Timiș, comunicații
- VII. Anexa 7 - Lista Membrii CJSU Timiș, comandament de iarnă
- VIII. Anexa 8 – Lista PCI

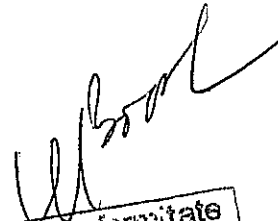

Consiliul Județean Timiș

Pentru conformitate
cu originalul



UNINEA EUROPEANĂ
Fondul Social European



GUVERNUL ROMÂNIEI
Ministerul Dezvoltării Regionale și
Administrației Publice

PODCA
INOVATIE ÎN ADMINISTRATIE



Instrumente Structurale
2007-2013

Diagrama Procedurii Comunicarea Publică La Nivel Județean În Situații De Urgență

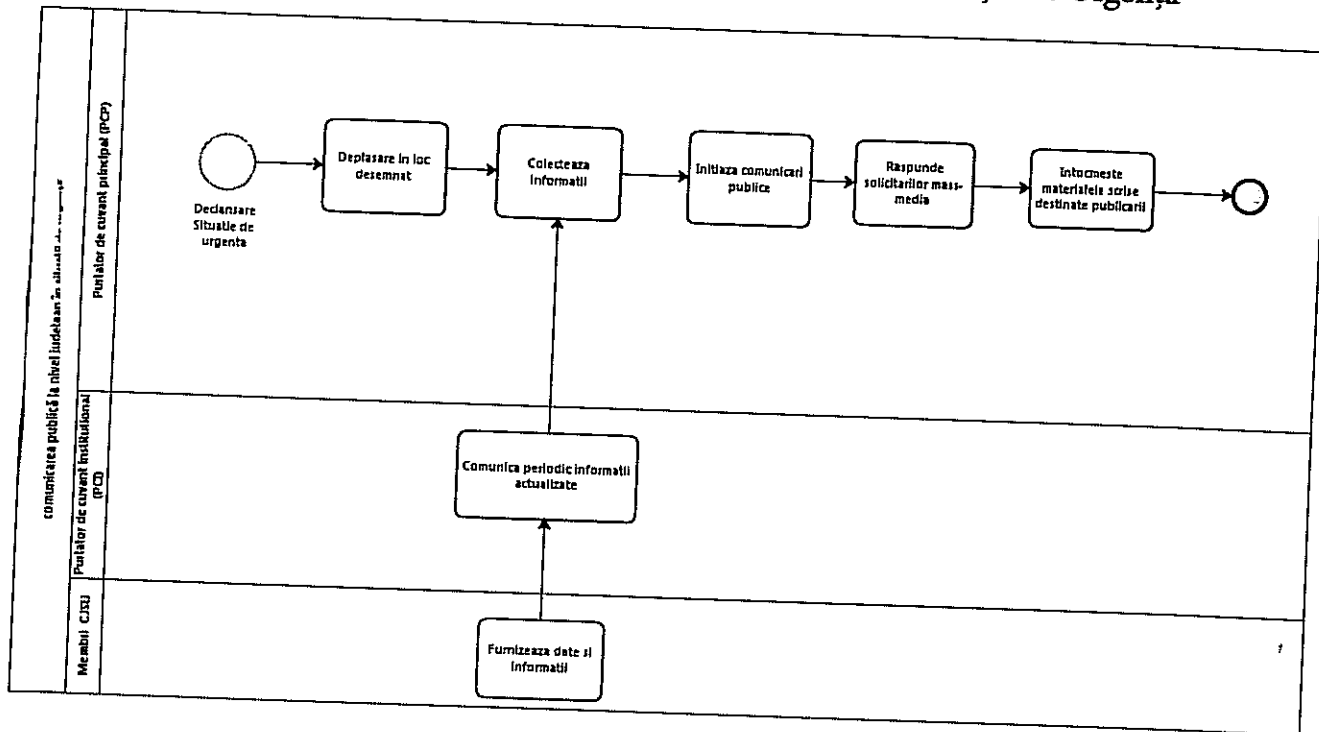

Comunicarea publică la nivel județean în situații de urgență

Elementele (etapele) procedurii

Declansare Situație de urgență

Descriere

Situații de urgență, cu caracter non-militar, care prin amploare și intensitate amenință viața și sănătatea oamenilor și animalelor, mediul înconjurător, valorile materiale și culturale importante, pentru restabilirea stării de normalitate fiind necesare adoptarea de măsuri și acțiuni urgente, alocarea de resurse suplimentare și managementul unitar al mijloacelor și forțelor implicate.

Deplasare în loc desemnat

Descriere

- În cazul declanșării unei situații de urgență, președintele CJSU sau după caz, inspectorul șef al ISU Timiș solicită prezența PCP într-o locație anume desemnată.
- PCP desemnat de CJSU Timiș este purtătorul de cuvânt al I.S.U Timiș, locotenent Sindia VLAIA, respectiv, în absența acesteia, consilier superior în cadrul Instituției Prefectului Județul Timiș, Daniela FETESCU.



Consiliul Județean Timiș

Pentru conformitate
cu originalul

Executant

Purtator de cuvânt principal (PCP)

- În cazul declanșării unei situații de urgență, președintele CJSU sau după caz, inspectorul șef al ISU Timiș solicită prezența PCP într-o locație anume desemnată.
- PCP desemnat de CJSU Timiș este purtătorul de cuvânt al I.S.U Timiș, locotenent Sindia VLAIA, respectiv, în absența acesteia, consilier superior în cadrul Instituției Prefectului Județul Timiș, Daniela FETESCU.

Colectează informații

Descriere

Colectarea de informații se realizează de la toate structurile implicate

Executant

Purător de cuvânt principal (PCP)

Inițiază comunicări publice

Descriere

- PCP este mandatat pentru a furniza date și informații despre deciziile și acțiunile CJSU și a membrilor acestuia, sub coordonarea Prefectului, dar și despre instituția proprie, conform competenței și dinamicii situației operative.
- PCP inițiază comunicări publice pentru CJSU, cu aprobarea prefectului sau în calitate de reprezentant instituțional al I.S.U., cu aprobarea șefului I.S.U. Timiș. Comunicările scrise vor fi postate pe site-urile Instituției Prefectului Județul Timiș, respectiv cel al ISU Timiș.

Executant

Purtator de cuvânt principal (PCP)

Comunica periodic informații actualizate

Descriere

- PCI sunt obligați să transmită PCP, din oră în oră și ori de câte ori situația o impune, date și informații actualizate conform competenței și dinamicii situației operative.
- PCI vor transmite PCP datele și informațiile aferente domeniului de competență, în scris, prin intermediul adreselor de e-mail office@isutimis.ro, respectiv contact@prefecturatimis.ro, și telefonic la numerele 0749 402 710 și 0752 211 021.
- Solicitățile de informații care nu vizează domeniul de responsabilitate al unei structuri trebuie direcționate spre purtătorul de cuvânt/instituția abilitată în furnizarea răspunsului.

Executant

Purtator de cuvânt Institutional

Furnizează date și informații

Descriere

- Membrii CJSU sunt obligați să sprijine PCP cu date și informații în funcție de domeniul de competență.



Consiliul Județean Timiș

[Signature]
Pentru conformitate
cu originalul



UNIUNEA EUROPEANĂ
Fondul Social European



GUVERNUL ROMÂNIEI
Ministerul Dezvoltării Regionale și
Administrației Publice



INOVAȚIE ÎN ADMINISTRAȚIE



Instrumente Structurale
2007-2013

- Responsabilitatea informării corecte și oportune a PCI revine șefilor instituțiilor/structurilor M.A.I.
- Informațiile centralizate vor fi utilizate de către PCI în formularea elementelor proprii de mesaj (număr misiuni, efective angrenate).

Executant

Membru CJSU

Raspunde solicitarilor mass-media

Descriere

- PCP va comunica pe principiul vocii unice, sub coordonarea Prefectului
- PCP răspunde solicitărilor mass-media pe întreaga durată a desfășurării situației de urgență

Executant

Purtător de cuvânt principal (PCP)

întocmeste materialele scrise destinate publicării

Descriere

- PCP va întocmi materiale scrise pentru informare publică, materiale ce vor fi difuzate în mass-media și postate pe site-urile celor două instituții - www.prefecturatimis.ro – și www.isutimis.ro

Executant

Purtător de cuvânt principal (PCP)

Finalizare

II. EXECUTANTII/ RESPONSABILII EXECUTIE

A. PURTATOR DE CUVANT PRINCIPAL (PCP)

Descriere

Purtător de cuvânt principal sau vocea unică

B. PURTATOR DE CUVANT INSTITUTIONAL (PCI)

Descriere

- Purtător de cuvânt instituțional desemnează purtătorul de cuvânt al unei Instituții membre în Comitetul Județean pentru Situații de urgență.

C. MEMBRI C.J.S.U.

Descriere

Instituții publice ce fac parte conform prevederilor legale, din Comitetul Județean pentru Situații de Urgență.

4.2.2 Procedura privind elaborarea și înaintarea referatelor, ordinii de zi, convocarea membrilor C.J.S.U.

SCOP:

Scopul acestei proceduri este:



Consiliul Județean Timiș

[Handwritten signature]
 Pentru conformitate
 cu originalul



LEAGHEA EUROPEANĂ
Fondul Social European



GUVERNUL ROMÂNIEI
Ministerul Dezvoltării Regionale și
Administrației Publice

PODCA

INOVATIE ÎN ADMINISTRATIE



Instrumente Structurale
2007-2013

- o stabilirea unui set unitar de reguli privind elaborarea și înaintarea referatelor, ordinii de zi, convocarea membrilor C.J.S.U. în domeniul situațiilor de urgență de pe raza județului Timiș;
- o stabilirea responsabilităților privind întocmirea, avizarea și aprobarea documentelor aferente acestei activități.

DOCUMENTU:

Procedura se aplică de către persoanele din cadrul Centrului Operațional încadrate la pozițiile nr. 10, 11 din statul de organizare al unității și înlocuitorilor legal desemnați

a) Modelele documentelor C.J.S.U. sunt reglementate prin prezenta precodură:

- o Modelul referatului pentru convocarea ședinței este prezentat în anexa 4;
- o Modelul proiectului ordinii de zi a ședinței C.J.S.U. este prezentat în anexa 5;
- o Modelul de Hotărâre al C.J.S.U. este prezentat în anexa 6;
- o Modelul proiectului de Ordin al Prefectului este prezentat în anexa 7;
- o Modelul procesului verbal de ședință este prezentat în anexa 8.
- o Termenele de aducere a documentelor la cunoștința celor vizați:

Nr. crt.	Document	Termen de aducere la cunoștință	Cui se aduce la cunoștință
1.	Referat convocare C.J.S.U.	4 zile înainte de ședință	Prefectului Șefului Serviciului Coordonare și Integrare Europeană
2.	Proiect ordine de zi	7 zile înainte de ședință	Prefectului
		5 zile înainte de ședință	Membrilor C.J.S.U.
3.	Proiect Ordin Prefect	7 zile înainte de ședință	Prefectului Șefului Serviciului Coordonare și Integrare Europeană
4.	Materiale pentru ședințe	7 zile înainte de ședință	Prefectului Șefului Serviciului Coordonare și Integrare Europeană
5.	Proiect Hotărâre a C.J.S.U.	7 zile înainte de ședință	Prefectului Șefului Serviciului Coordonare și Integrare Europeană
6.	Proces – verbal de ședință	5 zile înainte de ședință	Prefectului Șefului Serviciului Coordonare și Integrare Europeană



Consiliul Județean Timiș

Al. Boril
Pentru conformitate
cu originalul



UNIUNEA EUROPEANĂ
Fondul Social European



GUVERNUL ROMÂNIEI
Ministerul Dezvoltării Regionale și
Administrației Publice

PODCA
INOVAȚIE ÎN ADMINISTRAȚIE



Instrumente Structurale
2007-2013

Diagrama PROCEDURA privind elaborarea și înaintarea referatelor, ordinii de zi, convocarea membrilor C.J.S.U.

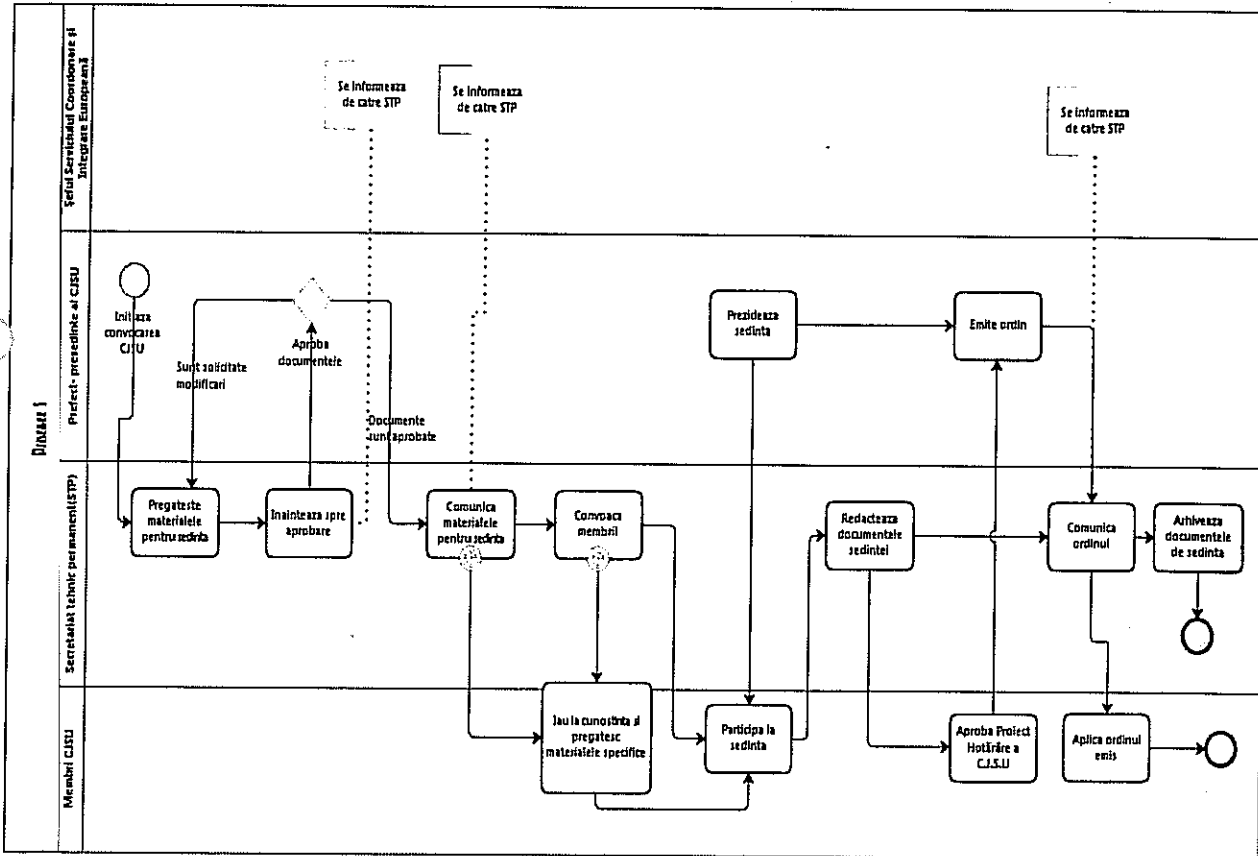

PROCEDURA privind elaborarea și înaintarea referatelor, ordinii de zi, convocarea membrilor C.J.S.U.

Elementele procedurii

● Inițiază convocarea CJSU

Descriere

Vizează convocarea membrilor CJSU exceptând declasarea de evenimente generatoare de situații de urgență.



Consiliul Județean Timiș

C. Pop
Pentru conformitate
cu originalul



UNIUNEA EUROPEANĂ
Fondul Social European



GUVERNUL ROMÂNIEI
Ministerul Dezvoltării Regionale și
Administrației Publice

PODCA
INOVATIE ÎN ADMINISTRAȚIE



Instrumente Structurale
2007-2013

Pregatește materialele pentru sedinta

Executant

Secretariatul Tehnic Permanent

Event

Descriere:

În conformitate cu termenele de timp incluse în tabelul de mai sus

Comunica materialele pentru sedinta

Executant

Secretariatul Tehnic Permanent

Iau la cunostinta și pregatesc materialele specifice

Executant

Membrii CJSU

Convoaca membrii

Executant

Secretariatul Tehnic Permanent

Event

Descriere:

În conformitate cu termenele de timp incluse în tabelul de mai sus

Participa la sedinta

Executant

Secretariatul Tehnic Permanent

Prezideaza sedinta



Consiliul Județean Timiș

Urb
Pentru conformitate
cu originalul



UNIUNEA EUROPEANĂ
Fondul Social European



GUVERNUL ROMÂNIEI
Ministerul Dezvoltării Regionale și
Administrației Publice

PODCA
INOVAȚIE ÎN ADMINISTRAȚIE



Instrumente Structurale
2007-2013

Executant

Prefect, presedinte al CJSU

Redacteaza documentele sedintei

Executant

Secretariatul Tehnic Permanent

Emite ordin

Executant

Prefect, presedinte al CJSU

Comunica ordinul

Executant

Secretariatul Tehnic Permanent

Inainteaza spre aprobare

Executant

Secretariatul Tehnic Permanent

Aplica ordinul emis

Executant

Membrii CJSU

Aproba Proiect Hotărâre a C.J.S.U

Executant

Membrii CJSU

Arhiveaza documentele de sedinta

Executant



Consiliul Județean Timiș

U. Bol
Pentru conformitate
cu originalul



UNIUNEA EUROPEANĂ
Fondul Social European



GUVERNUL ROMÂNIEI
Ministerul Dezvoltării Regionale și
Administrației Publice



INOVATIE ÎN ADMINISTRAȚIE



Instrumente Structurale
2007-2013

Secretariatul Tehnic Permanent

Event

Descriere

Finalizarea actiunii din punctul de vedere al procedurii

Executanti/ Responsabili executie

Secretariatul Tehnic Permanent

- Redactează documentele pentru convocarea și desfășurarea ședințelor C.J.S.U.
- Înaintează documentele celor vizați;
- Efectuează prezența înainte de începerea ședințelor;
- Redactează procesul verbal de ședință;
- Arhivează documentele rezultate în urma ședinței C.J.S.U.

Șeful Centrului Operational

Verifică modul în care se execută prevederile prezentei proceduri de către cei nominalizați;

Membrii CJSU

Institutiile publice ce fac parte conform prevederilor legale, din Comitetul Județean pentru Situații de Urgență.

Prefect, presedinte al CJSU

- Asigura funcția de Presedinte al Comitetului Județean pentru Situații de Urgență

Șeful Serviciului Coordonare și Integrare Europeană

4.3 Canalele de comunicații utilizate

În cazul producerii de evenimente potențial generatoare de situații de urgență:

- Recepționarea semnalelor:
 - Telefonic, la 112 - populația sau
 - FAX de la instituții cu atribuții de monitorizare
- Comunicații în cadrul CJSU (convocare membri, transmitere de informații)



Consiliul Județean Timiș

Pentru autenticitate
cu originalul



UNIUNEA EUROPEANĂ
Fondul Social European



GUVERNUL ROMÂNIEI
Ministerul Dezvoltării Regionale și
Administrației Publice

PODCA
INOVAȚIE ÎN ADMINISTRAȚIE



Instrumente Structurale
2007-2013

- sistemul national de telefonie fixa si mobila
- Prin canale STS – trimitere de SMS catre membrii CJSU – Grupul de suport tehnic
- Tweeter – mesaje catre ceilalti membri ai CJSU
- Radio, radiotelefonie pe frecvente dedicate si canale comune sau independente - intre structurile MAI specializate (ISU, IJJandarmerie, IJPolitie) in situatii de interventie conjugata

Comunicare de rutina, in afara producerii de evenimente potential generatoare de situatii de Urgenta:

- FAX - pentru Buletinele informative zilnice convenite prin protocoale interinstitutionale (ANAR-ABA Banat si CMR Banat-Crisana).
- FAX, e-mail – pentru convocarile membrilor CJSU stabilite de presedintele CJSU prin ordine de zi, conform procedurii stabilite.

4.4 Structura de date furnizata de institutii catre ISU

Structura de date furnizata de institutii catre ISU / Centrul Operativ Judetean pentru Situatii de Urgenta este detaliata in cele ce urmeaza. Instructiunile deconcentrate utilizeaza ca mijloc de comunicare FAX-ul.

- I. ANAR-Administratia Bazinala de Apa Banat – Buletin de informare hidrologica
 - Situatie hidrologica – inregistrari ale statiilor hidrometrice (Denumire cursuri, statia hidrometrica, nivel, debit, tendinta, repere de evaluare pentru cotele de aparare)
 - Calitatea apei (cursul de apa monitorizat, sectiunea controlata, categoria, semnalarea eventualei depasiri a limitelor de calitate)
- II. ANM – Centrul meteorologic regional Banat-Crisana – Buletin de informare meteorologica
 - Situatia meteo pentru intervalul trecut de 24 ore - prognoze de temperatura si fenomene pentru judetul Timis



Consiliul Judetean Timis

Urbod
Pentru confirmare
cu originalul

- o Cantitati de precipitatii in ultimele 24 ore pentru judetul Timis
 - o Prognoza pentru 24 de ore pt judetul Timis
 - o Prognoza pentru 4 zile pentru zona Banat-Crisana.
- III. Raportare privind Situatia interventiilor si a capacitatii de raspuns a Serviciului de Ambulanta Judetean si a SMURD
- o Valori numerice pentru mai multi parametri
- IV. Directia de Sanatate publica
- o Raportari solicitate de catre Centrul Operational Judetean, continand informatiile exacte solicitate de acesta

5 Concluzii, recomandări și propuneri

ISU "Banat" Judet Timis dispune de un bun comunicator care, în același timp, este și purtătorul de cuvânt al Comitetului Județean pentru Situații de Urgență al Județului Timiș.

Serviciile publice deconcentrate, dincolo de relația de subordonare pe care o au față de Instituția Prefectului Județului Timiș realizează și mențin o bună cooperare iar sub coordonarea ISU "Banat" Timiș realizează un management bun al situațiilor de urgență specifice jud Timiș.

Printr-o bună cooperare și comunicare cu județele vecine din România dar și cu cele din R. Serbia se asigură informarea și prevenirea oportună pentru evitarea surprinderii și salvarea de vieți omenești și bunuri materiale.

De altfel, în primăvara anului 2014, între Jud. Timiș și Districtul Banatul de Nord din R. Serbia s-a finalizat un proiect transfrontalier, cu fonduri europene, pentru gestionarea în comun a situațiilor de urgență determinate de inundații pe cursurile de apă care traversează granița dintre cele două țări.

Să nu uităm bunele practici ale Jud. Timiș în domeniul îndiguirilor (Mureș, Timiș și Bega) precum și a canalelor de legătură dintre Bega și Timiș și dintre acestea și unii din afluenții lor pentru apărare împotriva inundațiilor, pentru irigații dar și pentru navigație (Canalul Bega - este prevăzută redarea lui în circuitul transportului naval)



Consiliul Județean Timiș

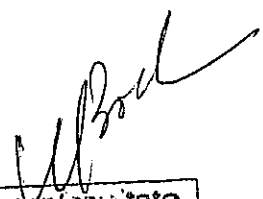

Pentru conformitate
cu originalul



UNIUNEA EUROPEANĂ
Fondul Social European



GUVERNUL ROMÂNIEI
Ministerul Dezvoltării Regionale și
Administrației Publice

PODCA
INOVAȚIE ÎN ADMINISTRATIE



Instrumente Structurale
2007-2013

Jud. Timiș, ca județ de graniță asigură, prin serviciul de poliție de frontieră și Direcția Sanitar Veterinară și pentru Siguranța Alimentelor protejează nu numai populația județului dar a întregii țări la intrarea în țară, ilegal, a substanțelor periculoase și alimentelor infestate.

Dezvoltarea și modernizarea rețelei de drumuri județene, naționale și a autostrăzii va conduce la reducerea numărului de accidente dar și la desfășurarea unui trafic fluent.

Alocările bugetare la limita subzistenței, fie de la MAI sau de la Consiliul Județean Timiș nu au asigurat nici macar plata utilităților ca să nu mai discutăm de modernizare și dezvoltare.

Cel mai vizibil se vede în domeniul comunicării. Mijloacele de comunicare internă și externă sunt la nivelul anilor 90 și mai vechi în unele cazuri. Tehnica și aparatura IT este nu numai insuficientă dar este depășită moral și în multe cazuri nefuncțională. Așa se explică faptul că, în anul 2014, mijlocul de bază pentru comunicare în interiorul ISU dar și între componentele CJSU este FAX-ul. Dacă mai adăugăm faptul că între diferitele structuri ale CJSU există un flux informațional deficitar bazat pe proceduri învechite sau ineficiente ne putem forma o imagine de ansamblu ce se poate concluziona ca dorința și voința personalului de la toate structurile CJSU implicat în managementul situațiilor de urgență nu este suficientă fără un suport tehnic și logistic performant dar mai ales în lipsa unor proceduri standard operaționale care să reglementeze și uniformizeze managementul situațiilor de urgență, atât la nivel local cât și al cel județean.

Acest nivel de performanță se poate atinge în primul rând cu alocări de resurse umane, materiale și financiare și implicarea tuturor factorilor implicați în sisteme

- Un prim pas în atingerea acestui obiectiv îl reprezintă instruirea personalului pentru cunoașterea și folosirea unor proceduri standard eficiente;
- Este necesară o dotare corespunzătoare cu tehnică și aparatură IT care să scurteze drumul parcurs de informație de la sursă până la decident, concomitent cu specializarea personalului care urmează să o folosească;
- Se impune regândirea unui flux informațional în care accesul componentelor să se facă cu ușurință iar informația să ajungă simultan la toți cei interesați;
- Centrul operațional care gestionează baza de date să beneficieze de un program modern astfel încât accesarea ei să se facă cu ușurință;



Consiliul Județean Timiș

Penru conformitate
cu originalul



UNIUNEA EUROPEANĂ
Fondul Social European



GUVERNUL ROMÂNIEI
Ministerul Dezvoltării Regionale și
Administrației Publice

PODCA
INOVAȚIE ÎN ADMINISTRATIE



Instrumente Structurale
2007-2013

- Consiliul Județean Timiș să asigure spațiul necesar pentru funcționarea CJCCI dar și a CJSU și să utilizeze aceste spații cu mijloacele necesare unui management eficient;
- Consiliul Județean Timiș să finanțeze activitatea de informare a cetățenilor pentru elaborarea de afișe, pliante, broșuri și alte mijloace astfel încât cetățenii să cunoască și să respecte regulile de comportare în situații de urgență și să cunoască măsurile de prevenire și protecție realizate de autoritățile cu sarcini în domeniu;
- Consiliul Județean Timiș să realizeze infrastructura necesară dezvoltării voluntariatului și să sprijine, prin măsuri atractive, activitatea de voluntariat în domeniul protecției civile și situațiilor de urgență.

5.1 Utilizarea noilor tehnologii în comunicarea în situații de urgență

Avantajele oferite de noile tehnologii: avertizarea timpurie, în mod simultan, a unor publicuri largi, precum și a altor instituții care ar putea avea un rol activ în prevenirea și soluționarea situațiilor de urgență. Aceasta avertizare timpurie este o componentă importantă a managementului proactiv pe care trebuie să-l practice organizațiile conștiente de riscurile care le pot afecta activitatea.

Tehnologiile moderne de comunicare permit obținerea unui feedback rapid, permanent și consistent cu privire la succesul sau eșecul operațiunilor de intervenție, atitudinea publicurilor-țintă, atitudinea opiniei publice, sprijinul acordat de alte organizații, etc.

Din păcate, utilizarea acestor tehnologii este puternic dependentă de existența și disponibilitatea unor mijloace și resurse tehnice sofisticate. Mai ales în situații de criză provocate ca urmare a apariției unor factori naturali (cutremure, inundații, incendii de proporții, furtuni etc.), probabilitatea ca aceste mijloace și resurse să nu poată fi utilizate este destul de mare. De aceea, în întocmirea planului pentru situații de urgență, planificatorii vor trebui să prevadă și soluții alternative de comunicare, soluții care să nu depindă într-o măsură atât de mare de resursa tehnologică; de altfel, aceasta este o caracteristică a comunicării de criză din zilele noastre, posibilitatea ca efectele crizei să fie potențate ca urmare a indisponibilității canalelor moderne de comunicare.

5.1.1 Poșta electronică

Un instrument indispensabil atât pentru comunicarea internă, cât și pentru relațiile dintre autorități (organizații) și publicurile sale. E-mailurile permit o interactivitate crescută și rapidă atât în perioadele de normalitate (înainte și după declanșarea situațiilor de urgență), cât și în timpul



Consiliul Județean Timiș

Penru conformitate
cu originalul



UNIUNEA EUROPEANĂ
Fondul Social European



GUVERNUL ROMÂNIEI
Ministerul Dezvoltării Regionale și
Administrației Publice



INOVAȚIE ÎN ADMINISTRAȚIE



Instrumente Structurale
2007-2013

situțiilor de urgență propriu-zise. Pe timpul situației de urgență schimbul rapid și instant de mesaje poate facilita comunicarea operativă între toți cei care participă la soluționarea situației de urgență. Tot prin e-mail se poate realiza comunicarea cu mass-media – difuzarea de comunicate de presă sau alerte către media.

5.1.2 Instant Messenger

Serviciile de Instant Messenger de tip Windows Messenger (MSN), Yahoo! Messenger, Skype, Viber, Google Chat ș.a. permit comunicarea instantanee, în timp real, între doi sau mai mulți interlocutori, cu condiția ca aceștia să fie online simultan. Bazate inițial doar pe text scris, acum aceste servicii permit transmitere facilă de voce, precum și schimb de fișiere. Serviciile de instant messenger disponibile și pe dispozitivele mobile fac comunicarea și mai facilă, permițând mobilitatea celor implicați în managementul situației de urgență.

5.1.3 Blogging-ul/Site-ul instituției

Blogging-ul ținerea pe Internet a unor „jurnale” care tratează diferite subiecte (jurnale scrise, fotografice, video sau audio, cu posibilitatea ca vizitatorii să posteze comentarii) devine un fenomen din ce în ce mai răspândit.

Avantajele bloggingului:

- o Feedback rapid la mesajele postate
- o posibilitatea de a obține în mod gratuit date relevante despre publicurile-țintă ale organizației (vârstă, sex, educație, ocupație, apartenența la mediul urban sau rural, nivel de trai etc.);
- o posibilitatea de a utiliza un blog ca instrument de comunicare internă, prin care membrii organizației nu numai că sunt informați în timp real cu privire la anumite evoluții, dar pot să-și spună și propriile păreri;
- o posibilitatea de a răspunde rapid unor nemulțumiri, înainte ca acestea să se răspândească în interiorul sau exteriorul organizației;
- o posibilitatea ca jurnaliștii să se informeze despre evoluții foarte recente aflate în curs de desfășurare din organizația în cauză (publicarea comunicatelor, declarațiilor de presă și a interviurilor pe site-ul/blogul instituției)
- o posibilitatea de a recepționa idei și sugestii utile autorităților de la public
- o posibilitatea ca, prin comunicare transparentă, autoritățile să-și perfecționeze serviciile pe care le oferă
- o posibilitatea de a crește substanțial vizibilitatea publică a organizației, prin valoarea și corectitudinea informației publicate, traficul blogului.



Consiliul Județean Timiș

Pentru conformitate
cu originalul

Abordând o manieră proactivă, site-ul/blogul instituției poate fi un instrument puternic pentru construirea „pe timp de pace”, a unei imagini publice pozitive și stabile a unei organizații. În acest fel, atunci când se va afla în situații de urgență organizația va fi percepută în mod constructiv de către opinia publică, fapt care va contribui substanțial la rezolvarea eficientă a situației create.

Strategia de informare și educare publică în domeniul situațiilor de urgență recomandă informarea populației cu privire la diverse aspecte ce țin de situațiile de urgență. Aceste aspecte pot fi utilizate ca subiecte și teme de discuții pentru blogul dedicat.

Câteva recomandări în acest sens:

Comunicarea privind inundațiile

- ▷ inundația ca risc, inundațiile specifice, riscuri asociate, ruperea barajelor – în general și specifice.
- ▷ respectarea legislației privind utilizarea terenurilor în zonele inundabile
- ▷ cele mai bune practici în domeniul agricol și silvic destinate a reduce riscul la inundații (aici ca și grup țintă sunt în principal proprietarii privați de păduri și terenuri agricole)
- ▷ necesitatea acțiunilor de împadurire în zonele de formare a viiturilor în zonele inundabile și în luncile raurilor
- ▷ exploatarea judicioasă a pădurilor
- ▷ utilizare și managementul terenurilor în zone inundabile
- ▷ asigurarea locuințelor pentru inundații
- ▷ proiecte adecvate de locuințe în zonele inundabile (structura, subsoluri, nivele, acces pentru evacuare)
- ▷ comportamentul înainte în timpul și după inundație
- ▷ rolul protecției individuale
- ▷ planul familial pentru cazuri de dezastru
- ▷ măsuri proprii pentru gospodărie și anexe



Consiliul Județean Timiș

Pentru conformitate
cu originalul

- locuri de refugiu și depozite de alimente
- calitatea apei potabile și recomandări privind aceasta, punctele de prim ajutor
- rolul protecției individuale
- contribuții/ajutorul acordat comunității în bani și produse
- necesitatea/promovarea voluntariatului
- participarea la activitățile de prevenire ale comunității

○ Comunicarea în cutremure

- cunoștințe despre clădirile în care locuiește și lucrează populația - preventiv
- evenimente seismice precedente și acțiunile lor asupra clădirii
- necesitatea lucrărilor de întreținere și a reparațiilor curente
- conștientizarea riscurilor modificării clădirilor fără consultarea și avizul unui specialist; cunoașterea urmarilor
- necesitatea efectuării expertizei tehnice a clădirilor mai ales a celor care au trecut deja prin mai multe cutremure – conform prevederilor legale
- necesitatea executării lucrărilor de consolidare a clădirilor și a instalațiilor aferente (apă, gaze, încălzire, electricitate, canalizare) numai pe baza raportului de expertiză și a proiectelor autorizate.
- Nocivitatea intervențiilor neautorizate asupra clădirilor fără a avea un specialist atestat și toate autorizațiile necesare:
- Cunoașterea de către asociațiile de locatari tip bloc a modului în care firmele cu sediul în apartamente respecta măsurile de protecție antiseismică precum și cele de prevenire a unor incendii, explozii, deversări de materiale combustibile, toxice și chimice
- Cunoașterea modului de fixare a obiectelor grele: antene de satelit ș.a
- Cunoașterea măsurilor necesare pentru prevenirea și stingerea incendiilor

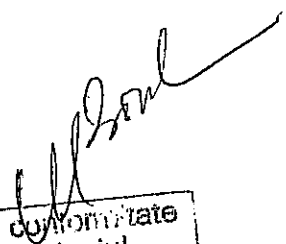

Consiliul Județean Timiș

Pentru conformitate
cu originalul



UNIUNEA EUROPEANĂ
Fondul Social European



GUVERNUL ROMÂNIEI
Ministerul Dezvoltării Regionale și
Administrației Publice

PODCA
INOVAȚIE ÎN ADMINISTRAȚIE



Instrumente Structurale
2007-2013

- o Cunoșterea planului subsolului tip bloc și locurile de amplasarea a robinetilor și vanelor
- o Necesitatea verificării periodice a: tavanelor, podului, acoperisului, balcoanelor, corniselor, calcanelor, cosurilor, terasei și învelitorii blocului/casei
- o Necesitatea consultării unui expert autorizat la cumpărarea sau închirierea unei locuințe sau sediu de firmă.
- o Necesitatea asigurării locuinței pentru situații de cutremur
- o Cunoștințe despre protecția antiseismică în interiorul locuinței sau locului de muncă - preventiv
- o Cunoașterea elementelor de construcție rezistente în interiorul locuinței
- Plasarea și asigurarea pieselor de mobilier
- o Amplasarea echipamentelor tehnice și aparatelor casnice mai grele sau a celor pe roți, copiatoare, calculatoare, mașini de spălat, frigider
- o Amplasarea vaselor cu chimicale
- o Asigurarea ușilor dulapurilor cu închizători eficiente
- o Necesitatea existenței unui extingtor în locuință
- o Memorarea locului de amplasare a: comutatoarelor, robinetelor, siguranțelor, pt gaze, apă și electricitate și a modului lor de manevrare
- o Necesitatea unei truse de scule adecvate
- o Necesitatea cunoașterii punctelor slabe/particularităților localității, cartierului și împrejurimilor locuinței dvs. Ale drumului spre școală, serviciu, cumpărături, având în vedere pericolele de mai jos:
 - o Caderea unor elemente de construcție nestructurale - Tencuieli, cărămizi etc
 - o Spargerea și caderea unor geamuri
 - o Caderea unor stalpi și linii electrice



Consiliul Județean Timiș

[Signature]
Pentru conformitate
cu originalul



UNIUNEA EUROPEANĂ
Fondul Social European



GUVERNUL ROMÂNIEI
Ministerul Dezvoltării Regionale și
Administrației Publice

PODCA
INOVAȚIE ÎN ADMINISTRAȚIE



Instrumente Structurale
2007-2013

- Incendii rezultand din scurtcircuite electrice; conducte de gaz rupte, rasturnarea unor instalatii de incalzire etc.
- Alunecari de teren, avalanse in zona muntoasa, lichefierea unor terenuri nisipoase

O practică mai nouă în comunicarea de criză, asupra căreia revenim cu detalii, este reprezentată de creșterea, încă din etapa precrizei, a unor site-uri „ascunse” (dark/stealth sites), care vor deveni vizibile doar în eventualitatea manifestării scenariului de criză pentru care ele au fost pregătite. Aceste site-uri cuprind informații preexistente, verificate, autorizate din timp și actualizate cât mai des, iar scopul publicării lor pe timpul desfășurării crizei propriuzise este de a răspunde cât mai rapid nevoii de informare a publicurilor și de a preîntâmpina astfel apariția unor reacții publice negative cu privire la promptitudinea actelor de comunicare ale organizației. Pentru jurnaliști, pream și pentru alte persoane care au interes sau responsabilități în rezolvarea crizei, este chiar posibilă crearea din timp a unei liste de abonați la fluxuri de știri, astfel încât, în momentul în care site-ul de criză este activat, abonații să primească în mod oportun, automat, informațiile necesare. Această modalitate de comunicare, dacă este bine pusă la punct, poate reprezenta un instrument foarte util în preîntâmpinarea sau cel puțin minimalizarea evoluțiilor negative pe care le pot produce sursele alternative care apar și se manifestă în asemenea situații. Eficiența site-urilor „ascunse” va fi cu atât mai mare cu cât ele vor promova și încuraja interactivitatea: cei care accesează site-ul trebuie să aibă posibilitatea să întrebe, să ceară detalii sau materiale auxiliare, precum și garanția că vor primi un răspuns prompt la solicitările lor.

De asemenea, trebuie acordată importanță factorilor care determină credibilitatea informației. Potrivit unui Studiu realizat de Romanian CopyWriter în perioada 6-17 mai 2014 în rândul utilizatorilor de Internet din România, pe un eșantion de 115 respondenți aceștia sunt: designul atractiv, calitatea conținutului, popularitatea sursei, interactivitatea, volumul de informație, recomandarea prietenilor, recomandarea specialiștilor. După cum se poate vedea din rezultatele sondajului de mai jos: calitatea conținutului asigură cea mai mare credibilitate.



Consiliul Județean Timiș

[Signature]
Pentru conformitate
cu originalul

Ce face ca o sursă de informare să fie credibilă

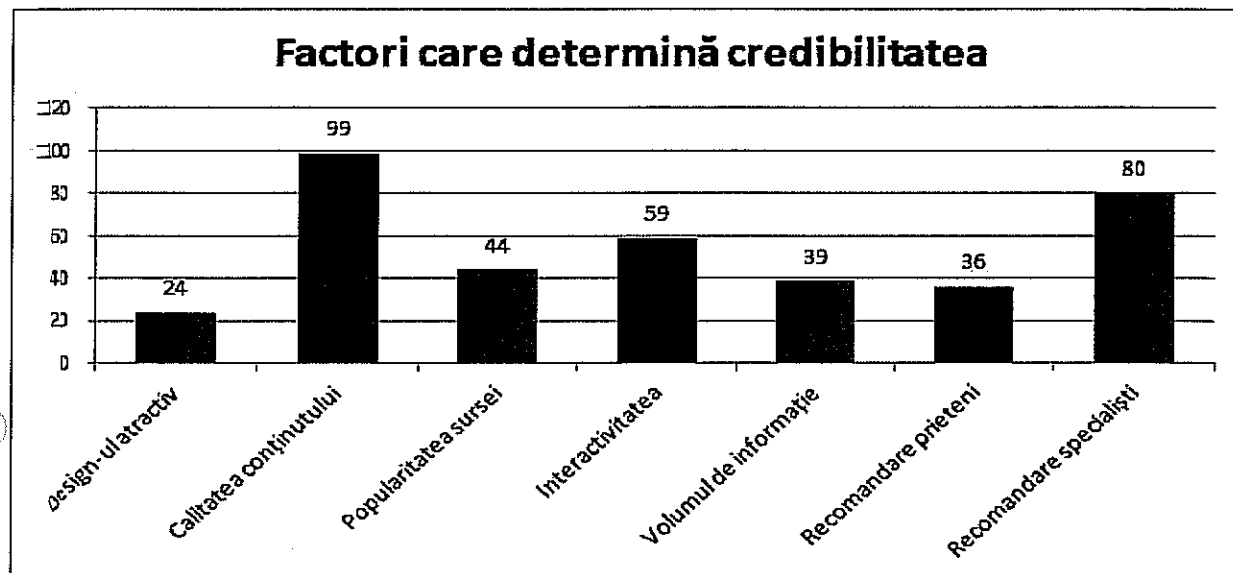

Rețele de socializare - Conform unui raport dat publicității de către The Nielsen Company companie specializată în informații de marketing și măsurarea pieței în domeniul mass-media în 2011 utilizarea e-mailului a fost depășită, pentru prima dată în istorie, de accesarea „comunităților de membri” (rețele de socializare și bloguri).

Potrivit unui proiect aflat în derulare la nivel național, majoritatea instituțiilor publice vor avea un funcționar care va avea în responsabilitate, printre altele, și gestionarea contului de Facebook al instituției, rețeaua de socializare devenind un canal de comunicare mult mai direct între instituția publică și cetățeni.

Proiectul are ca obiectiv selectarea unor instrumente mai eficiente de comunicare pentru instituțiile din administrația locală prin implementarea conceptului de social media, prin aderarea acestor instituții la rețelele de socializare, în special la Facebook.

Proiectul a reliefat de asemenea că pagina de Facebook a prefecturii Tulcea și-a dovedit utilitatea în special în situații de urgență, pe timpul codului portocaliu și roșu de zăpadă și viscol, precum și în lunile mai-iunie, când a existat pericolul inundațiilor.

Cele mai populare aplicații ale Facebook care pot fi accesate chiar de pe prima pagină sunt:

Wall: câmpul unde fiecare utilizator poate scrie mesaje vizibile celorlalți utilizatori;

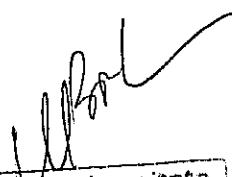

Consiliul Județean Timiș

Pentru conformitate
cu originalul

Notițe: este practic un editor text online care permite și încărcarea de fotografii, similar cu cele folosite de către platformele de blogging; de asemenea, utilizatorii pot importa postări realizate pe alte platforme de blogging cum ar fi: Xanga, Blogger sau LiveJournal;

Fotografii: utilizatorul poate încărca și sorta pe albume fotografii, fără limită de număr, deși un album nu poate conține mai mult de 200 imagini; altă opțiune interesantă este aceea de etichetare a utilizatorilor direct pe fotografie (dacă o fotografie conține imaginea unui prieten, utilizatorul poate eticheta acel prieten scriindu-i numele, iar acesta va primi o notificare în acest sens și un link pentru a putea vizualiza fotografia cu pricina);

Videouri: clipuri video cu o mărime maximă de 1024 MB și sub 20 de minute pot fi încărcate direct pe site sau înregistrate cu ajutorul camerei web (cam ca la YouTube);

Status: permite descrierea acțiunii curente și a locației utilizatorului;

Ex. status In case of Emergency Campaign

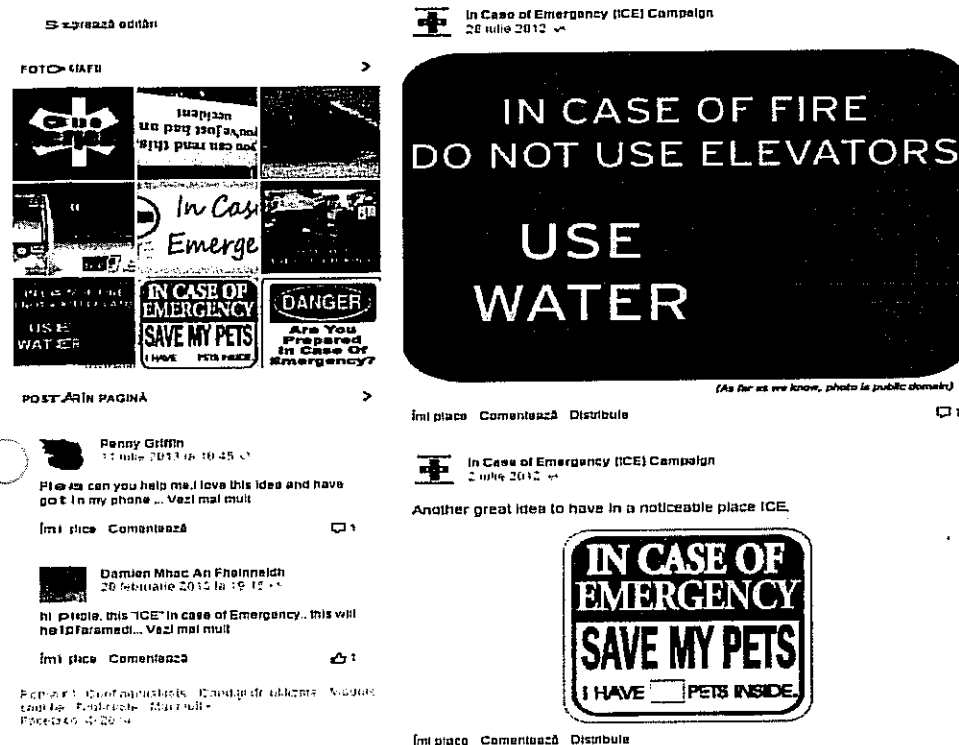

The screenshot shows a Facebook post from the 'In Case of Emergency (ICE) Campaign' dated July 26, 2012. The post features a grid of emergency signs, including 'IN CASE OF FIRE DO NOT USE ELEVATORS USE WATER', 'IN CASE OF EMERGENCY SAVE MY PETS', and 'DANGER Are You Prepared in Case Of Emergency?'. A user named Penny Griffin comments on the post, suggesting the signs be placed in noticeable locations. Another user, Damien Mhac An Fhainneidh, also comments, suggesting the signs be placed in pharmacies. The post includes options to like, comment, and share.

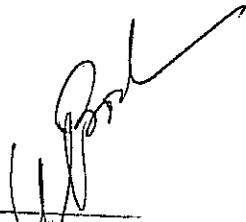

Consiliul Județean Timiș

 Pentru conformitate
 cu originalul

ISU București (cont pe Facebook din 13 septembrie 2014).



Isu Bucuresti a distribuit fotografia postată de ISU Bucuresti
5 septembrie



ISU Bucuresti

Cu ocazia aniversării, la 13 Septembrie 2014, a Zilei Pompierilor din România și a împlinirii a 166 de ani de la eroicele lupte din Dealul Spirii, Inspectoratul...

Vezi mai mult

Îmi place Comentează Distribuie

9 persoane apreciază asta.



Daniel-Sorin Stanga Ma bucur ca se continua traditia unor astfel de manifestari sportive si in special a acestora ! Felicitari tuturor participantilor si, bineinteles, castigatorilor !!! BRAVO !!!

14 septembrie la 01:01 Îmi place



Colonelul Avioane PARIS

« Non secret ».... Vezi mai mult
10 octombrie la 22:48 Îmi place



Scris un comentariu

News Feeds: apare în pagina de start a fiecărui utilizator Facebook și subliniază informațiile importante despre schimbările petrecute în profilele prietenilor, zilele de naștere ale acestora sau evenimente care vor avea loc în viitorul apropiat;

Chat: permite discuții live cu ceilalți membrii Facebook atât de tipul “unu-la-unu” cât și în sistem conferință (cu ajutorul unor programe suplimentare);

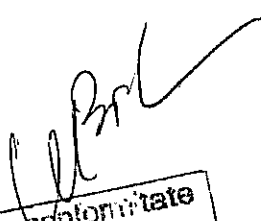

Consiliul Județean Timiș

Pentru conformitate
cu originalul



UNIUNEA EUROPEANĂ
Fondul Social European



GUVERNUL ROMÂNIEI
Ministerul Dezvoltării Regionale și
Administrației Publice



INOVATIE ÎN ADMINISTRAȚIE



Instrumente Structurale
2007-2013

Evenimente: reprezintă posibilitatea unui utilizator de a-și anunța prietenii de pe Facebook despre evenimentele care urmează să aibă loc în comunitatea lor împreună cu trimiterea de invitații (care au și formular de confirmare/infirmare a participării);

Alte exemple de rețele specializate. Mobil Team Romania (cu cele 4 module Trafic, Urban, Prefer si Auto, ultimele doua indisponibile momentan) – care este o aplicație pentru platforme IOS prin care utilizatorii pot beneficia de comunicații radio, alerte și informații de timp real. Scopul Modulului Trafic al acestei aplicații este de:

- Informare si alertare cu privire la situatia drumurilor si traficului
- Informare si alertare a celorlalti participanti la trafic pentru a evita drumurile pe care s-au produs evenimente rutiere, blocaje si lucrari neanuntate
- A oferi o retea de informare privind identificarea rapida a anumitor necesitati in trafic cum ar fi: statii de alimentare, service auto, vulcanizare, tractare auto, reprezentante auto, medici, farmacii, cazare si masa, etc
- Ajutor reciproc intre membrii (userii) in trafic
- O comunitate a conducatorilor auto care sa conduca la cresterea sigurantei si civilizatiei in traficul rutier din Romania
- Posibilitatea de filmare a evenimentelor in trafic

Scopul Modulului Urban este de a:

- Comunica si socializa liber in arealul urban cu ceilalti useri
- A oferi un sistem de informatii cu localizare GPS a locatiilor alese din judetul selectat
- A oferi un sistem online de anunturi (cu posibilitate de adaugare si vizualizare)
- A pune la dispozitie un sistem de alertare pentru situatii de urgenta cu servere preinstalate

Newslettere electronice

Un newsletter poate mediatiza un anumit subiect sau o anumită instituție. Este difuzat electronic unei liste de abonați.

Newsletterul poate fi folosit în etapa de precizie pentru consolidarea imaginii favorabile a instituției. În timpul crizei, pe lângă rolul de informare oportună, poate oferi o bază de



Consiliul Județean Timiș

Pentru confirmare
cu originalul

documentare pentru jurnaliști, prin constituirea arhivelor de newsletter. De asemenea, poate da rezultate bune în etapa de post-criză pentru a informa abonații cu privire la modul în care a acționat organizația pentru rezolvarea cu succes a crizei.

Forumuri de discuții

Un forum este o secțiune distinctă într-un site, sau un site de sine stătător în care membrii postază mesaje axate pe anumite subiecte de interes. Pot fi puse în discuție teme de interes larg pentru cetățeni, pot fi supuse dezbaterii noi modificări legislative sau altele.

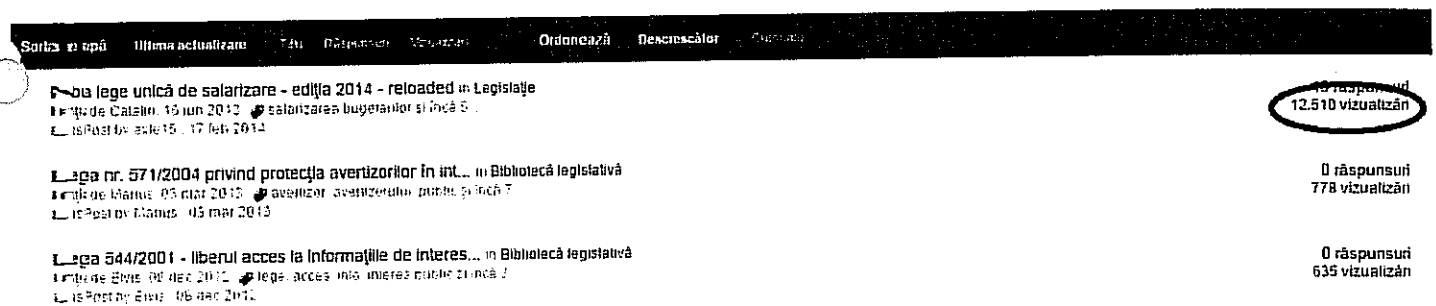

Sortați după: Ultima actualizare | Titlu | Data publicării | Vizualizări | Ordonează: Descrescător | Căutare

Titlu	Data publicării	Vizualizări
Legea nr. 571/2004 privind protecția avertizorilor în întregime	05 mai 2013	778 vizualizări
Legea nr. 571/2004 privind protecția avertizorilor în întregime	05 mai 2013	778 vizualizări
Legea nr. 571/2004 privind protecția avertizorilor în întregime	05 mai 2013	778 vizualizări

Comunicate de presă multimedia

Spre deosebire de formatul clasic al comunicatului de presă sub formă de text, un comunicat multimedia constituie un mini-site de sine stătător, în care fișierele de tip text sunt prezentate împreună cu fișiere video, audio, foto, care aduc informații suplimentare despre eveniment, persoane afectate, autorități angajate, ș.a.m.d. Adresa de Internet al comunicatului multimedia poate fi trimis astfel jurnaliștilor interesați care pot prelua informația de pe acesta și a-l redifuză pe canalele lor. Comunicatele multimedia sunt atractive atât pentru televiziuni cât și pentru mass-media electronică. Impactul este mai puternic, datorită combinației de text, sunet, imagini statice și dinamice. În situații de urgență, ele nu doar satisfac nevoia de documentare a mass-media, dar constituie și un instrument de transmitere a mesajelor într-o manieră creativă și proactivă. Acestea pot fi de asemenea plasate pe site-uri de comunicate de presă, cum ar fi de ex. <http://www.comunicate.mediafax.biz/> o platformă online performantă ce permite distribuția de comunicate de presă însoțite de fotografii, fișiere audio și video, dar și interacțiunea între autorii de comunicate și publicurile acestora.



Consiliul Județean Timiș

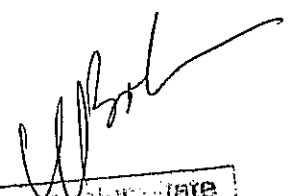

Pentru confirmare
cu originalul



UNIUNEA EUROPEANĂ
Fondul Social European



GUVERNUL ROMÂNIEI
Ministerul Dezvoltării Regionale și
Administrației Publice

PODCA
INOVAȚIE ÎN ADMINISTRAȚIE



Instrumente Structurale
2007-2013

YouTube

YouTube (www.youtube.com) este un site specializat în furnizarea de fișiere video, a căror durată este de cel mult 10 minute și care au mărimea până la 100 MB. Diversitatea autorilor (proprietarilor) acestor fișiere este extrem de mare, însă și numărul vizitatorilor, precum și popularitatea acestui site sunt impresionante. Atât de impresionante, încât din ce în ce mai multe instituții media în special televiziuni, mergând până la cele de prestigiu precum CNN, NBC, CBS și altele utilizează în emisiunile lor de știri materiale postate pe YouTube.

Acesta constituie, de altfel, principalul motiv pentru care o organizație poate apela la postarea pe acest site a unor fișiere video: posibilitatea ca ele să fie preluate de către mass-media fără a fi necesară contactarea directă a reprezentanților organizației. În acest fel, aceștia pot să se implice efectiv în rezolvarea situației, nefiind nevoie să aloce un timp suplimentar satisfacerii solicitărilor mass-mediei.

Vezi canalul TionTimisOnline, ISU TIMIS

Intocmit: colectiv condus de col. r. dr. Dan Florea

Dan Florea



Consiliul Județean Timiș

[Signature]
Pentru conformitate
cu originalul



UNIUNEA EUROPEANĂ
Fondul Social European



GUVERNUL ROMÂNIEI
Ministerul Dezvoltării Regionale și
Administrației Publice

PODCA
INOVAȚIE ÎN ADMINISTRAȚIE



Instrumente Structurale
2007-2013

• Proiect: „*Cresterea capacitatii de management printr-o mai buna comunicare in cadrul Comitetului Judetean pentru Situatii de Urgenta*” cod 22693

• Proiect cofinanțat din Fondul Social European

• Editor: CJ Timis

• Data publicării: Ianuarie 2015

Conținutul acestui material nu reprezintă în mod obligatoriu poziția oficială a Uniunii Europene sau a Guvernului României.



Consiliul Județean Timiș

Pentru certitudine
cu originalul